

REGLER & RETNINGSLINIER

2004

HÅNDBOG FOR OFFICIALS

INDHOLDSFORTEGNELSE

1. DTF's spilleregler	2
2. DTF's turneringsregler	19
3. Reglement for DM Hold	41
4. Reglement for DM Juniorhold	53
5. Reglement for holdfællesskaber i DM Hold	60
5. Retningslinier for officials	61
6. Retningslinier for kampe spillet uden dommer	72

NB!

En lodret streg i marginen i regelsættene markerer ændringer i forhold til sidst udsendte regelsæt.

DANSK TENNIS FORBUNDS SPILLEREGLER 2003

- gældende fra 19. april 2004 – 11. april 2005

Single

- § 01 Banen
- § 02 Fast tilbehør
- § 03 Bolden
- § 04 Ketsjeren
- § 05 Server og modtager
- § 06 Valg af side og serv
- § 07 Serven
- § 08 Fodfejl
- § 09 Aflevering af serv
- § 10 Servefejl
- § 11 Anden serv
- § 12 Hvornår serves
- § 13 "Let"
- § 14 "Let" i serven
- § 15 Serverækkefølge
- § 16 Hvornår spillerne skifter side
- § 17 Bolden i spil
- § 18 Serveren vinder point
- § 19 Modtageren vinder point
- § 20 Spiller taber point
- § 21 Spiller generer modspiller
- § 22 Bold rammer på linie
- § 23 Bold rører fast tilbehør
- § 24 En korrekt returnering
- § 25 En spiller forhindres i at spille
- § 26 Scoren i et parti
- § 27 Scoren i et sæt
- § 28 Maksimalt antal sæt
- § 29 Baneofficials opgaver
- § 30 Uafbrudt spil og hvileperioder
- § 31 Rådgivning
- § 32 Boldudskiftning

Double

- § 33 Doublespillet
- § 34 Doublebanen
- § 35 Serverækkefølge i double
- § 36 Modtagerrækkefølgen i double
- § 37 Serv uden for tur i double
- § 38 Fejl i modtagerrækkefølgen i double
- § 39 Fejlserv i double
- § 40 Hvordan bolden spilles i double

Regler for kørestolstennis

SINGLE

§1. Banen

Banen skal være et rektangel, der er 23,77 meter langt og 8,23 meter bredt.

Den skal deles tværs over på midten af et net, som er ophængt på en snor eller wire, der højest må være 0,8 cm i diameter. Wirens ender skal være fastgjorte til eller strakt hen over toppen af 2 stolper, som ikke må være mere end 15 cm i firkant (15 x 15 cm) eller 15 cm i diameter. Disse stolper må ikke være mere end 2,3 cm højere end overkanten af netwiren. Stolpernes centrum skal placeres 0,914 meter uden for banen på hver side, og stolpernes højde over jorden skal være sådan, at overkanten af snoren eller wiren er 1,07 meter over jorden.

Når der til single anvendes en kombineret double- (se § 34) og singlebane med et doublet, skal nettet understøttes ved hjælp af 2 netstolper - kaldet singlepinde - således at det bliver 1,07 meter højt. Singlepindene må ikke være mere end 7,5 cm i firkant eller 7,5 cm i diameter. Centrum af singlepindene skal placeres 0,914 meter fra singlebanen i begge sider.

Nettet skal strækkes helt ud, sådan at det helt udfylder rummet mellem de to stolper, og det skal have tilstrækkeligt små masker, således at bolden ikke kan passere igennem det. Nettet højde skal på midten være 0,914 meter, og det skal holdes stramt nede af en helt hvid rem, som ikke må være mere end 5 cm bred. Til at dække snoren eller metalwiren og toppen af nettet skal der bruges et bånd, som skal være helt hvidt, og som ikke må være mindre end 5 cm og højest 6,3 cm bredt på hver side af nettet. Der må ikke forekomme reklamer på rem, bånd eller singlepinde. Reklame er tilladt på nettet så længe den er placeret på den del af nettet, der er inden for 0,914 meter fra netstolpen, og er produceret på en sådan måde, at det fortsat er muligt at se gennem nettet. Denne reklame må ikke indeholde hvid eller gul.

Linierne, som begrænser enderne og siderne af banen, kaldes henholdsvis bag- og sidelinierne. På hver side af nettet, parallelt med dette og i en afstand af 6,40 meter fra dette, trækkes servelinierne. Feltet på begge sider af nettet, mellem servelinien og sidelinierne, deles i to ens felter, som kaldes servefelterne, af en midterservelinie, som skal være 5 cm bred, og som trækkes midt imellem og parallelt med sidelinierne. Hver baglinie skal deles i to dele med en 5 cm bred og 10 cm lang linie, som er en tænkt forlængelse af midterservelinien. Denne linie trækkes inden for baglinierne, vinkelret på disse og kaldes midtermærket.

Alle andre linier skal være mindst 2,5 cm og højest 5 cm brede - undtagen baglinjen, som højest må være 10 cm bred. Alle mål regnes til den yderste del af linierne. Alle linier skal være af ensartet farve.

Hvis reklamer eller lignende anbringes for enden af banen, må disse ikke indeholde hvid eller gul farve. En lys farve kan kun anvendes, hvis den ikke er visuelt forstyrrende for spillerne.

Hvis reklamer placeres på liniedommernes stole placeret for enden af banen, må disse ikke indeholde hvid eller gul farve. En lys farve kan kun anvendes, hvis den ikke er visuelt forstyrrende for spillerne.

Note 1

I Davis Cup; Fed Cup samt det Internationale Tennis Forbunds officielle mesterskaber, udarbejdes der særlige krav til afstanden bag baglinjen og ud fra sidelinierne, hvilke er inkluderet i de respektive reglementer for disse turneringer.

Note 2

Ved DTF's officielle mesterskaber skal afstanden bag baglinjen ikke være mindre end 5,5 meter og ud fra sidelinierne ikke under 3,05 meter. Det er alene DTF, der kan træffe afgørelse om at en bane til brug ved DTF's officielle mesterskaber ikke opfylder de gældende retningslinier. Ved øvrige turneringer og på klubniveau er førnævnte mål vejledende.

§ 2. Fast tilbehør

Til banens faste tilbehør regnes ikke alene net, stolper, singlepinde, snor eller wire, netbånd og -kant, men også - hvor sådanne findes - bag- og sidenet, tribune, faste eller flyttelige siddepladser og stole omkring banen, samt de der bruger disse, samt alle faste genstande omkring og over banen, samt dommeren, net- og fodfjeldsdommere, liniedommere og boldsamlere på deres respektive pladser.

Note: Med ordet "dommer" i denne regel menes ikke kun hoveddommeren, men også andre personer, som er udsat til at hjælpe denne med at dømme kampen, og som sådan er berettigede til at sidde på banen.

§ 3. Bolden

Bolde skal for at kunne benyttes til spil under Rules of Tennis opfylde følgende specifikationer:

- a. Bolden skal have en ensartet ydre overflade bestående af en vævet beklædning og dens farve skal være hvid eller gul. Hvis der er søm eller sammenføjninger, skal disse være uden sting.
- b. Bolden skal opfylde de krav, der er beskrevet i Rules of Tennis, Appendix I, section iv, med hensyn til størrelse og væge mindst 56 gram og højst 59,4 gram.
- c. Der kan anvendes tre typer bolde. Boldtype 1 (høj hastighed), boldtype 2 (medium hastighed og boldtype 3 (langsom hastighed). For nærmere teknisk beskrivelse af de tre boldtyper henvises til Rules of Tennis.
 1. Boldtype 1 bør anvendes på langsomt underlag.
 2. Boldtype 2 bør anvendes på middel hurtigt underlag.
 3. Boldtype 3 bør anvendes på hurtigt underlag.
- d. Alle afprøvningerne for opspring, størrelse og deformation skal udføres i overensstemmelse med de regler, der er omtalt i Rules of Tennis, Appendix I.
- e. Det Internationale Tennis Forbund skal afgøre spørgsmål om, hvorvidt enhver bold eller prototype overholder ovennævnte specifikationer, eller på anden måde enten kan eller ikke kan godkendes til spil. Sådanne bedømmelser kan enten foretages på eget initiativ eller på anmodning fra enhver, der måtte have en særlig interesse heri, det være sig en spiller, fabrikant, nationale forbund eller medlemmer heraf. Sådanne afgørelser og anmodninger skal foretages i overensstemmelse med det internationale forbunds regler herom, som kan rekvireres fra ITF's sekretariat.

Note 1: Enhver bold, der benyttes i en turnering, hvor det Internationale Tennis Forbunds spilleregler "Rules of Tennis" er gældende, skal være opført på den officielle ITF liste over tilladte bolde udgivet af det Internationale Tennis Forbund.

§ 4. Ketsjeren

Ketsjere, som ikke opfylder følgende specifikationer, kan ikke godkendes til spil i henhold til spillereglerne:

- a. Ketsjerens slagflade skal være plan og bestå af et mønster af krydsede strenge, der er forbundet til en ramme, og som skiftevis er flettet over og under hinanden eller fastgjort til hinanden, der hvor de krydser. Strengenes mønster skal i det hele taget være ensartet og må specielt ikke på midten være mindre tæt end på noget andet sted af fladen. Ketsjerens design og opstregning skal være af en sådan karakter, at begge flader til enhver tid under spil er identiske. Strengene skal være fri for fastgjorte genstande og fremspring udover de, der udelukkende og specielt anvendes for at begrænse eller forhindre slitage, overrivninger eller rystelser, og som til dette formål er rimelige med hensyn til størrelse og placering.
- b. Ketsjerrammen inklusive skaffet og håndtaget må ikke være længere end 73,66 cm. inkl. håndtaget og ikke mere end 31,75 cm i bredden. Den opstregede flade må ikke være længere end 39,37 cm og ikke bredere end 29,21 cm.
- c. Rammen inklusive håndtaget og strengene skal være fri for fastgjorte genstande og anordninger udover de, der udelukkende og specielt anvendes til at begrænse eller forhindre slitage, overrivninger eller rystelser, eller til at fordele vægten med. Enhver genstand eller anordning skal være rimelig i størrelse og placering med hensyn til disse formål.
- d. Rammen inklusive håndtaget og strengene skal være fri for enhver anordning, der gør det muligt for spilleren materiel at ændre ketsjerens form, eller at ændre vægtfordelingen i retning af ketsjerens længdeakse, eller bevidst at ændre enhver fysisk egenskab der måtte påvirke ketsjerens optræden, når der spilles om et point. Der må ikke indbygges i eller tilknyttes ketsjeren nogen form for energidreven kilde, der påvirker eller ændrer ketsjerens spillemæssige karakteristika.

Det Internationale Tennis Forbund skal afgøre spørgsmål om, hvorvidt enhver ketsjer eller prototype overholder ovennævnte specifikationer, eller på anden måde enten kan eller ikke kan godkendes til spil.

Sådanne bedømmelser kan enten foretages på eget initiativ eller på anmodning fra enhver, der måtte have en særlig interesse heri, det være sig en spiller, fabrikant, nationale forbund eller medlemmer heraf. Sådanne afgørelser og anmodninger skal foretages i overensstemmelse med det internationale forbunds regler herom, som kan rekvireres fra ITF's sekretariat.

Tvivilstilfælde og afgørelser

1. Kan der være mere end et sæt strenge på ketsjerens slagflade?
Afgørelse: Nej. Reglen siger klart et mønster og ikke mønstre af krydsede strenge.
2. Kan strengenes mønster betragtes som ensartet og plant, hvis strengene ligger i mere end et plan ?
Afgørelse: Nej.
3. Kan en vibrationsdæmpende genstand placeres på ketsjerens strenge ? Hvis ja, hvor må den så placeres?
Afgørelse: Ja, men genstanden må kun placeres uden for det mønster, hvor strengene krydser hinanden
4. Under spillet knækker strengene i en spillers ketsjer ved et uheld. Kan han fortsætte spillet med ketsjeren i denne tilstand ?
Afgørelse: Ja.
5. Kan der i ketsjeren indbygges et batteri, der påvirker ketsjerens spillemæssige karakteristika?
Afgørelse: Nej. Et batteri er forbudt, da det er en energidreven kilde på linje med solceller o.lign.

§ 5. Server og modtager

Spillerne skal være placeret på hver sin side af nettet. Den spiller, som først afleverer bolden, kaldes "serveren" og den anden spiller kaldes "modtageren".

Tvivilstilfælde og afgørelser

1. Taber en spiller pointet, hvis han i et forsøg på at udføre et slag passerer den tænkte forlængelse af nettet?
 - a. Før han slår til bolden
 - b. Efter at have slået til bolden**Afgørelse:** Han taber ikke pointet i nogle af tilfældene ved at passere den tænkte forlængelse af nettet og forudsat han ikke træder på eller kommer inden for linierne, der afgrænser modstanderens banehalvdel (§ 20 e.). Med hensyn til at være generet eller forhindret kan modstanderen anmode dommeren om en afgørelse i henhold til § 21 og 25.
2. Serveren forlanger, at modtageren skal stå inden for linierne, der afgrænser dennes banehalvdel. Er det nødvendigt?
Afgørelse: Nej. Modtageren må stå, hvor som helst han ønsker det på sin side af nettet.

§ 6. Valg af side og serv

Valget af side og retten til at være server eller servemodtager i det første parti skal afgøres ved lodtrækning. Den spiller, der vinder lodtrækningen, må vælge eller bede modspilleren om at vælge:

- a. Retten til at være server eller servemodtager, hvorved den anden spiller skal vælge side, eller
- b. At vælge side, hvorved den anden spiller skal vælge at være server eller servemodtager.

Tvivilstilfælde og afgørelser

1. Har en spiller ret til nye valg, hvis kampen er blevet udsat eller afbrudt, før den blev påbegyndt?
Afgørelse: Ja. Lodtrækningen står, men nye valg må foretages med hensyn til valg af serv og banehalvdel.

§ 7. Serven

Serven skal udføres på følgende måde:

Umiddelbart før påbegyndelsen af serven skal serveren være placeret med begge fødder i ro, bagved baglinjen og mellem de tænkte forlængelser af servemidtermærket og ydersiden af sidelinien. Serveren begynder ved at lade bolden forlade hånden i en hvilken som helst retning ud i luften, og derpå slå til den med sin ketsjer, inden

den rammer jorden. Serven betragtes som afleveret, når bold og ketsjer er i berøring med hinanden. En spiller, der kun bruger én arm, må bruge sin ketsjer til boldopkastet.

Tvivilstilfælde og afgørelser

1. Må serveren i singlespil placere sig bagved den del af baglinjen, der ligger mellem single- og doublesidelinierne, når han server?
Afgørelse: Nej
2. Hvis en spiller under udførelsen af en serv kaster to eller flere bolde op i stedet for én, taber han så denne serv?
Afgørelse: Nej, den dømmes "let". Men hvis dommeren betragter handlingen som forsætlig, må han handle i henhold til § 21.

§ 8. Fodfejl

Serveren må gennem hele udførelsen af serven:

- a. Ikke ændre sin udgangsstilling ved at gå eller løbe. Serveren kan derimod ikke ved mindre fodbevægelser, som ikke væsentligt påvirker hans oprindelige placering, dømmes for "at have ændret sin udgangsstilling ved at gå eller løbe".
- b. Ikke med nogen fod berøre andet område end det, der er bagved baglinjen inden for de tænkte forlængelser af midtermærket og ydersiden af sidelinien.

§ 9. Aflevering af serv

- a. Ved udførelsen af serven skal serveren være placeret skiftevis bag den højre og den venstre side af banen, i hvert parti begyndende i højre side. Hvis serven udføres fra den forkerte side af banen, og det ikke opdages, skal alle bolde, der er spillet under den forkerte serv eller server alligevel tælle med, men den forkerte opstilling skal rettes straks, efter den opdages.
- b. Bolden skal i serven passere over nettet og ramme i det servefelt, der er placeret diagonalt overfor serveren, eller på de linier, der afgrænser dette felt, før servemodtageren returnerer bolden.

§ 10. Servefejl

Serven er fejl:

- a. Hvis serveren overtræder §§ 7, 8 eller 9 b.
- b. Hvis han ikke rammer bolden i sit forsøg på at slå til den.
- c. Hvis den servede bold berører et fast tilbehør til banen, før den rammer jorden, dog med undtagelse af nettet, netbåndet eller netkanten.

Tvivilstilfælde og afgørelser

1. Efter at have kastet bolden op for at serve, bestemmer serveren sig for ikke at slå til bolden og griber den i stedet. Er det en fejl?
Afgørelse: Nej.
2. Ved udførelsen af en serv i en singlekamp, der spilles på en bane med doubletstolper og singlepinde, rammer bolden en singlepind og springer derpå ind på banen inden for linierne i det rigtige felt. Er det en fejl eller en "let" ?
Afgørelse: I en serv er det en fejl, fordi singlepinden, doublestolpen og den del af nettet og båndet, der er imellem dem, er fast tilbehør (§§ 2 og 10, og bemærkningen til § 24).

§ 11. Anden serv

Efter en fejl (hvis det er den første fejl) skal serveren igen serve fra samme side af banen, hvorfra han servede fejl, medmindre serven var udført fra den forkerte side, hvorefter serveren under henvisning til § 9 kun er

berettiget til én serv, som udføres fra den anden side af banen.

Tvilstilfælde og afgørelser

1. En spiller server fra den forkerte side. Han taber pointet og hævder derefter, at det var en fejl serv, fordi han stod i den forkerte side. Hvad dømmes?
Afgørelse: Pointet tæller som spillet, og den næste serv skal afleveres fra den korrekte side i henhold til stillingen.
2. Stillingen er 15-15, og serveren server ved en fejltagelse fra ulige side. Han vinder pointet. Derpå server han en fejl fra lige side. Man opdager nu, at der serves fra den forkerte side. Kan han gøre krav på det foregående point? Fra hvilken side skal der nu serves?
Afgørelse: Det foregående point tæller. Den næste serv skal afleveres fra ulige side, da stillingen er 30-15, og serveren har servet en fejl.

§ 12. Hvornår der serves

Serveren må ikke serve, før servemodtageren er parat. Hvis servemodtageren forsøger at returnere serven, skal han regnes for at have været klar. Hvis servemodtageren imidlertid tilkendegiver, at han ikke er klar, kan han ikke kræve, at bolden dømmes fejl, selv om bolden ikke rammer banen inden for det afgrænsede servefelt.

§ 13. Let

I alle tilfælde, hvor der må dømmes let i henhold til reglerne. eller for at tillade en afbrydelse af spillet, skal dette have følgende fortolkninger:

- a. Når dette er dømt alene i forbindelse med en serv, skal kun denne ene serv spilles om.
- b. Dømmes bolden "let" under alle andre omstændigheder, skal pointet spilles om.

Tvilstilfælde og afgørelser

1. En serv bliver afbrudt af årsager, som ikke er defineret i § 14. Skal kun serven spilles om?
Afgørelse: Nej. Hele pointet skal spilles om.
2. Hvis en bold i spil går i stykker, skal der da dømmes en "let"?
Afgørelse: Ja.

§ 14. "Let" i serven

Serven dømmes "let", hvis:

- a. Servebolden berører nettet, netkanten eller netbåndet og ellers rammer banen i servefeltet, eller efter at bolden har berørt nettet, netkanten eller netbåndet, berører modtageren eller noget, denne er iført eller bærer, før bolden rammer banen.
- b. En serv eller fejl afleveres, når modtageren ikke er parat (se § 12).
Er serven "let", tæller den pågældende serv ikke med, og serveren skal serve igen; men en serv, der er "let", kan ikke annullere en forudgående fejl.

§ 15. Serverækkefølge

Efter slutningen af 1. parti skal servemodtageren være server, og serveren bliver servemodtager, og således skiftes der i alle efterfølgende partier i kampen.

Hvis en spiller server uden for tur, skal den spiller, der skulle have servet, serve, så snart fejlen opdages, men alle point scoret før fejllens opdagelse skal medregnes. Hvis et parti færdigspilles, før end fejlen bliver opdaget, skal rækkefølgen af serven fortsætte som ændret. En fejl, der er servet før opdagelsen, skal ikke medregnes.

§ 16. Hvornår spillerne skifter side

Spillerne skal skifte banehalvdel efter 1., 3. og alle efterfølgende ulige partier samt efter hvert sæt, medmindre

det totale antal partier er lige. I så tilfælde skiftes først side efter 1. parti i næste sæt.

Hvis der laves en fejl, og den korrekte rækkefølge ikke bliver fulgt, skal spillerne indtage deres korrekte placering, så snart fejlen opdages, og derefter følge deres oprindelige rækkefølge for sideskift.

§ 17. Bolden i spil

En bold er i spil fra det øjeblik, hvor den er afleveret i serven. Med mindre der dømmes en fejl eller en let, forbliver bolden i spil, indtil pointet er afgjort.

Tvilstilfælde og afgørelser

1. En spiller slår en bold fejl. Der kommer ingen udråb fra dommer / liniedommer, og bolden forbliver i spil. Kan hans modspiller senere gøre krav på pointet, når bolden er færdigspillet ?

Afgørelse: Nej. Der kan ikke gøres krav på pointet, hvis spillerne fortsætter spillet, efter at der er lavet en fejl, forudsat at modspilleren ikke blev forhindret deraf.

§ 18. Serveren vinder point

Serveren vinder point, hvis:

- a. En servebold, der ikke dømmes "let" iflg. § 14, rammer servemodtageren eller noget, denne er iført eller bærer, før bolden rammer jorden.
- b. Servemodtageren på anden måde taber pointet iflg. § 20

§ 19. Modtageren vinder point

Servemodtageren vinder pointet, hvis:

- a. Serveren server to på hinanden følgende fejl.
- b. Serveren på anden måde taber pointet iflg. § 20.

§ 20. Spiller taber point

En spiller taber point, hvis:

- a. Bolden i spil rammer jorden to på hinanden følgende gange, inden det lykkes spilleren at returnere den direkte over nettet, undtagen som bestemt i § 24 a. eller c., eller
- b. Spilleren returnerer bolden, som er i spil, således at den rammer jorden, fast tilhører eller en anden genstand uden for linierne, som begrænser modspillerens banehalvdel, undtagen som bestemt i § 24 a. og c., eller
- c. Spilleren, selvom han står udenfor banen, flugter bolden uden at ramme modspillerens banehalvdel, eller
- d. Spilleren forsætligt bærer eller fanger bolden på sin ketsjer, eller forsætligt rører den med sin ketsjer mere end én gang i udførelsen af et slag, eller
- e. Spilleren eller dennes ketsjer (i hånden eller på anden måde), eller noget spilleren er iført eller bærer, berører nettet, netstolper, singlepinde, netwire, netkant eller netbånd, eller jorden på modspillerens banehalvdel på noget tidspunkt, mens bolden er i spil, eller
- f. Spilleren flugter bolden, før den har passeret nettet, eller
- g. Bolden i spil berører spilleren eller noget, denne er iført eller bærer, undtagen ketsjeren (i dennes hånd eller hænder), eller
- h. Spilleren kaster ketsjeren og rammer bolden, eller

- i. Spilleren forsættigt og materielt ændrer ketsjerens form under spillet af et point.

Tvilstilfælde og afgørelser

1. Under udførelsen af en første serv, hvor bolden rammer uden for det rigtige felt, ryger serverens ketsjer ud af hånden på ham og rammer nettet. Taber han pointet?
Afgørelse: Hvis ketsjeren rører nettet, mens bolden er i spil, mister serveren pointet
2. Under udførelsen af serveren ryger serverens ketsjer ud af hånden på serveren og rammer nettet, efter at bolden har ramt jorden uden for banen. Er dette en fejl serv, eller taber spilleren point?
Afgørelse: Dette er en fejl serv, fordi bolden var ude af spil, da ketsjeren ramte nettet.
3. A og B spiller mod C og D. A server til D. C berører nettet, før bolden rammer banen. Der dømmes en fejl, fordi bolden har ramt uden for servefeltet. Har C og D tabt pointet?
Afgørelse: Dommen "fejl" er ikke korrekt. C og D har allerede tabt pointet, før der dømmes "fejl", fordi C har rørt nettet, mens bolden var i spil (§ 20 e.).
4. Må en spiller hoppe over nettet til modspillernes bane, mens bolden er i spil, og undgå at blive straffet?
Afgørelse: Nej. Spilleren mister pointet (§ 20 e.).
5. A slår bolden lige over nettet, og bolden springer tilbage til A's side. B, som ikke kan nå bolden, kaster sin ketsjer og rammer bolden. Både ketsjer og bold falder over nettet ned på A's bane. A returnerer bolden, men uden for B's bane. Taber eller vinder B pointet?
Afgørelse: B taber pointet (§ 20 e. og h.).
6. En spiller, som står uden for servefeltet, bliver ramt af en servebold, før den rører banen. Taber eller vinder han pointet?
Afgørelse: Spilleren, som bliver ramt, taber pointet (§ 20 g.), undtagen som der er frudsat i § 14 a.
7. En spiller, som står uden for banen, flugter bolden eller griber den med hånden og forlanger at få pointet, idet han hævder, at bolden helt sikkert ville være gået ud af banen.
Afgørelse: Han kan under ingen omstændigheder forlange at få pointet:
 1. Hvis han fanger bolden, mister han pointet i henhold til § 20 g.
 2. Hvis han flugter bolden og derved laver en fejlreturnering, mister han pointet i henhold til § 20 c.
 3. Hvis han flugter bolden og derved foretager en korrekt returnering, skal spillet fortsætte.

§ 21. Spiller generer modspiller

Hvis en spiller med vilje eller uforsættigt foretager sig noget, som efter dommerens skøn forhindrer modspilleren i udførelsen af et slag, skal dommeren i første tilfælde tilkende modspilleren pointet, og i andet tilfælde dømme pointet spillet om (let).

Tvilstilfælde og afgørelser

1. Skal en spiller straffes, hvis han under udførelsen af et slag berører modspilleren?
Afgørelse: Nej, med mindre dommeren skønner det nødvendigt at dømme i henhold til § 21.
2. Når en bold springer tilbage over nettet, må den spiller, hvis tur det er til at slå, række over nettet i forsøg på at slå til bolden. Hvad skal der dømmes, hvis spilleren bliver forhindret i at gøre dette af modspilleren?
Afgørelse: I henhold til § 21 skal dommeren enten tildele pointet til spilleren, som bliver forhindret, eller bede om at få pointet spillet om. (Se også § 25).
3. Kan et uforsættigt dobbeltslag forårsage en handling, som forhindrer modspilleren i at spille i henhold til § 21?
Afgørelse: Nej.

§ 22. Bold rammer på linie

En bold, der rammer en linie, betragtes som havende ramt i det felt, der begrænses af linien.

§ 23. Bold rører fast tilbehør

Hvis en bold i spil rammer noget af banens faste tilbehør - med undtagelse af net, netstolper, singlepinde, netwire eller -kant, efter at den har ramt jorden - vinder den spiller, som har udført slaget, pointet. Hvis det sker, før bolden rammer jorden, vinder den anden spiller pointet.

Tvilstilfælde og afgørelser

1. En returnering rammer dommeren eller dennes stol eller stude. Spilleren hævder, at bolden ville være gået ind på banen.

Afgørelse: Spilleren mister pointet.

§ 24. En korrekt returnering

En returnering er god, hvis:

- a. Bolden rammer net, netstolper, singlepinde, netkant eller -bånd, netwire, forudsat den passerer over disse og rammer jorden inden for modspillerens banehalvdel, eller
- b. bolden i serven eller returneringen rammer jorden inden for modspillerens banehalvdel og springer eller blæser tilbage over nettet, og den spiller - hvis tur det er til at slå - rækker over nettet og slår til bolden, forudsat han ikke overtræder § 20 e., eller
- c. bolden bliver returneret uden om netstolper eller singlepinde, hvad enten den er over eller under den øverste kant af nettet, også selv om den berører disse, forudsat den blot rammer jorden indenfor selve banen, eller
- d. en spillers ketsjer passerer ind over nettet, efter at han har returneret bolden, forudsat at bolden passerer nettet, før der slås til den, og returneringen ellers er god, eller
- e. det lykkes en spiller i serven eller under spil at returnere bolden, der forinden har ramt en anden bold, der ligger på banen.

Note: I en singlekamp, der spilles på en doublebane, og hvor der derfor skal bruges singlepinde, betragtes doublestolperne samt det stykke af nettet, der er uden for singlepindene, samt netbånd, netkant og netwire som hørende til det faste tilbehør, og betragtes ikke som stolper eller dele af nettet ved singlespil. En returnering, der passerer under netwiren mellem singlepinden og den tilstødende doublestolpe, og uden at berøre netwire, net eller doublestolpen, og i øvrigt rammer inden for banen, dømmes "god".

Tvilstilfælde og afgørelser

1. En bold på vej ud af banen rammer en netstolpe eller en singlepind og falder ned på modspillerens banehalvdel inden for linierne. Er bolden god?
Afgørelse: Hvis det er en serv: Nej, iflg. § 10 c. I alle andre tilfælde end serv: Ja, iflg. § 24 a.
2. Dømmes returneringen god, hvis spilleren returnerer bolden ved at holde begge hænder på ketsjeren?
Afgørelse: Ja
3. Hvis en serv eller en bold i spil rammer en bold, der ligger på banen, er pointet dermed vundet eller tabt?
Afgørelse: Spillet skal fortsætte. Er det ikke muligt for dommeren at se, om det er den rigtige bold, der returneres, skal han dømme en "let".
4. Må en spiller benytte mere end 1 ketsjer på noget tidspunkt under spillet?
Afgørelse: Nej. Reglerne foreskriver 1 ketsjer under spillet.
5. Kan en spiller forlange en bold eller bolde, der ligger på modspillerens banehalvdel, fjernet?
Afgørelse: Ja, men ikke mens bolden er i spil.

§ 25. En spiller forhindres i at spille

Såfremt en spiller hindres i udførelsen af et slag af noget, denne ikke har kontrol over, med undtagelse af banens faste tilbehør, eller de i § 21 nævnte regler, skal der dømmes "let".

Tvilstilfælde og afgørelser

1. En tilskuer kommer i vejen for en spiller, som derved forhindres i at returnere bolden. Kan spilleren forlange, at der dømmes "let" ?
Afgørelse: Ja, hvis dommeren skønner, at spilleren blev forhindret af omstændigheder, som lå uden for hans kontrol, men ikke på grund af fast tilbehør eller indretning af banen.
2. En spiller bliver forhindret som beskrevet i 1. tilfælde, og dommeren dømmes "let". Serveren har forud servet en fejl. Har han ret til 2 server?
Afgørelse: Ja, når en bold er i spil, skal pointet, ikke kun den serv, spilles om som reglen foreskriver det.
3. Kan en spiller forlange en "let" under § 25, fordi han troede, at hans modspiller blev forhindret og derfor ikke forventede, at denne returnerede bolden?
Afgørelse: Nej.
4. Er en returnering god, når en bold i spil rammer en anden bold i luften?
Afgørelse: Der dømmes en "let", med mindre den anden bold er i luften som følge af en spillers handling, hvorved dommeren må dømme i henhold til § 21.
5. Hvis hoveddommeren eller en anden dommer fejlagtigt dømmes "out" eller "fejl" og derefter korrigerer sig selv, hvilken af kendelserne skal da gælde?
Afgørelse: Der dømmes en "let", med mindre ingen af spillerne - efter dommerens skøn - er blevet forhindret i sit spil, hvorved den korrigerede kendelse skal gælde.
6. Hvis første servebold, som er fejl, ruller ind på banen og forstyrrer modtageren, idet der bliver servet anden serv, kan modtageren da forlange en "let"?
Afgørelse: Ja. Men hvis han havde en mulighed for at fjerne bolden og valgte ikke at gøre dette, kan han ikke forlange en "let".
7. Er det en korrekt returnering, hvis bolden rammer en stationær eller bevægelig genstand på banen?
Afgørelse: Det er en korrekt returnering, med mindre den stationære genstand kom ind på banen efter at bolden var sat i spil, hvorved der dømmes en "let". Hvis bolden rammer en bevægelig genstand langs med eller over banens overflade, skal der dømmes en "let".
8. Hvad skal der dømmes, hvis 1. serveren er fejl, 2. serveren er korrekt og det bliver nødvendigt at dømme en "let" enten i henhold til § 25 eller fordi dommeren er ude af stand til at afgøre pointet?
Afgørelse: Fejlen annulleres og hele pointet spilles om.

§ 26. Scoren i et parti

- a. Hvis begge spillere har vundet tre point, er stillingen i regnskabet lige, og det næste point, der vindes af en spiller, betyder at stillingen i regnskabet er "fordel" til denne spiller. Hvis den samme spiller vinder det næste point, vinder spilleren partiet; hvis den anden spiller vinder pointet, er stillingen igen lige, og sådan fortsættes, indtil en spiller vinder to på hinanden følgende point umiddelbart efter stillingen "lige". Partiet tilfalder da denne spiller.
- b. Valgfri alternativ tælle-måde (The No - Ad Scoring System)
The No - Ad Scoring System kan anvendes som et alternativ til den under pkt. a i denne paragraf beskrevne traditionelle tælle-måde under forudsætning af, at dette valg annonceres forud for turneringen.
I dette tilfælde er følgende regler gældende:
Når en spiller vinder sin første bold, kaldes det i regnskabet 15 til denne spiller; når spilleren vinder sin anden bold, står der i regnskabet 30 til denne spiller; efter at have vundet sin tredje bold, står der 40 i regnskabet til denne spiller, og det fjerde point, som spilleren vinder, beregnes som parti til denne, undtagen som følger:

Hvis begge spillere har vundet tre point, er stillingen i regnskabet lige; et afgørende point skal derefter spilles,

hvor modtageren skal vælge om pågældende ønsker at modtage servern fra højre eller venstre side. Spilleren, der vinder dette afgørende point, har vundet partiet.

Double

I double anvendes en tilsvarende tælle måde som for single. Ved lige skal det modtagende par vælge, om de ønsker at modtage servern fra højre eller venstre side. Det par, der vinder dette afgørende point, har vundet partiet.

Mixdouble

I mixed double anvendes en lidt anderledes procedure: Ved lige og med den mandlige spiller som server skal der serves til den mandlige spiller - uanset fra hvilken side denne modtager, og med den kvindelige spiller som server skal der serves til den kvindelige spiller fra modstanderparret.

§ 27. Scoren i et sæt

- a. En spiller (eller spillere), som først vinder 6 partier, vinder et sæt, dog kan sættet kun vindes, når han har opnået en margin på 2 partier i forhold til modspilleren, og i tilfælde, hvor dette er nødvendigt, forlænges sættet, indtil denne margin er nået.
- b. Tie-break systemet kan bruges som alternativ til det under punkt a. nævnte system, forudsat at beslutningen herom er annonceret forud for kampens start.
I tilfælde af dette skal følgende regler gælde:
Tie-break træder i kraft, når stillingen er 6 - 6 i partier. Det gælder alle sæt, medmindre der er besluttet noget andet, og dette er meddelt forud for kampens start.

Følgende system skal bruges i et tie-break-parti:

Single

- I. En spiller, som først vinder 7 point, vinder partiet og sættet, forudsat at han fører med 2 point. Hvis stillingen bliver 6-6, skal partiet forlænges, indtil den margin er opnået. Der skal bruges numerisk tællesystem i hele tie-break-partiet.
- II. Den spiller, hvis tur det er til at serve, skal være server ved det første point. Modspilleren skal være server i det andet og tredje point, og derefter skal hver spiller skiftes til at serve to på hinanden følgende point, indtil vinderen af partiet og sættet er fundet.
- III. Fra det første point skal hver serv afleveres skiftevis fra den højre og den venstre side af banen, begyndende fra højre. Hvis der serves fra en forkert baneside, og det ikke opdages, vil alt spil, der følger af sådan forkert serv eller server, være gældende, men den forkerte position skal rettes øjeblikkeligt, når den opdages.
- IV. Spillerne skal skifte side efter hvert sjette point og ved afslutningen af tie-break-partiet.
- V. Tie-break-partiet skal tælle med som et parti med hensyn til boldudskiftning, undtagen hvis boldene skal udskiftes ved starten af et tie-break-parti. I så fald skal udskiftningen udsættes, indtil det andet parti i det efterfølgende sæt.

Double

I double skal anvendes samme fremgangsmåde som i single. Den spiller, hvis tur det er til at serve, skal være server ved det første point. Derefter skal hver spiller skiftevis serve to point i den rækkefølge som forud i sættet, indtil vinderen af partiet og sættet er fundet.

Serveskift

Den spiller (eller i double det par), hvis tur det var til at serve først i tie-break partiet skal være modtager af servern i det første parti i det efterfølgende sæt.

Tvilstilfælde og afgørelser

1. Ved 6-6 spilles tie-break, selvom det var bestemt og annonceret forud for kampen, at et normalt langt sæt skulle spilles. Tæller de allerede spillede points ?
Afgørelse: Hvis fejlen opdages, før bolden er sat i spil til det andet point, tæller det første point, men fejlen skal korrigeres øjeblikkeligt. Hvis fejlen opdages, efter at bolden er sat i spil til det andet point, skal partiet fortsætte som et tie-break-parti.
2. Ved 6-6 spilles et normalt langt sæt, selv om det var bestemt og annonceret forud for kampen, at der skulle spilles en tie-break. Tæller de allerede spillede points ?
Afgørelse: Hvis fejlen opdages, før bolden sættes i spil til det andet point, skal det første tælles med, men fejlen rettes øjeblikkeligt. Hvis fejlen opdages efter at bolden er sat i spil til det andet point, skal der spilles normalt langt sæt. Hvis stillingen derefter bliver 8-8 eller et højere lige antal, skal der spilles tie-break.
3. Hvis der under et tie-break-parti i single- eller doublekamp serves uden for tur, skal serveordenen så forblive som ændret indtil partiets afslutning ?
Afgørelse: Hvis en spiller er færdig med sin serverunde, skal rækkefølgen forblive som ændret. Hvis fejlen opdages, inden serverunden er færdig, skal serverækkefølgen korrigeres øjeblikkeligt. Alle allerede spillede point tæller.

Følgende alternative tælle måder kan anvendes:

1. "Korte" sæt

En spiller (eller spillere), som først vinder fire partier, vinder det pågældende sæt, dog forudsat at der er en margin på to partier i forhold til modspilleren. Hvis stillingen er 4-4, spilles der en tie-break.

2. Afgørende Match Tie-Break (7 point)

Hvis stillingen i en kamp er 1-1 i sæt, eller 2-2 i sæt i en bedst af fem sæts kamp, skal der spilles en tie-break, der afgør kampen. Denne tie-break erstatter det afgørende sæt.

Den spiller, der først vinder syv point, vinder tie-breaken og dermed matchen, forudsat at han fører med to overskydende point.

3. Afgørende Match Tie-Break (10 point)

Hvis stillingen i en kamp er 1-1 i sæt, eller 2-2 i sæt i en bedst af fem sæts kamp, skal der spilles en super tie-break, der afgør kampen. Denne tie-break erstatter det afgørende sæt.

Den spiller, der først vinder ti point, vinder super tie-breaken og dermed matchen, forudsat at han fører med to overskydende point.

§ 28. Maksimale antal sæt

En kamp kan spilles bedst af 3 sæt (spilleren/spillerne skal vinde to sæt for at vinde kampen) eller bedst af 5 sæt (spilleren/spillerne skal vinde tre sæt for at vinde kampen).

§ 29. Baneofficials opgaver

I kampe, hvor der er udpeget en dommer, er dennes afgørelser endelige, men hvor der er udnævnt en referee, kan enhver dommerkendelse vedrørende tolkning af loven appelleres til referee, og i alle sådanne tilfælde er referees afgørelse endeligt gældende.

I kampe, hvor der er udpeget hjælpedommere (linedommere, netdommer og fodfejlsdommer), er deres afgørelser vedrørende fakta endelige, undtagen hvor der efter dommerens opfattelse er sket en klar fejl; her har dommeren ret til at ændre en sådan dom, eller bede om, at der spilles en "let". Når en sådan hjælpedommer ikke er i stand til at træffe en afgørelse, skal han tilkendegive dette øjeblikkeligt over for dommeren, som så skal træffe afgørelsen. Hvis dommeren ikke er i stand til at træffe en afgørelse vedrørende fakta, skal han bede om, at der spilles en "let".

I Davis Cup kampe eller andre holdkampe, hvor der er en referee på banen, kan enhver afgørelse ændres af denne, og han kan også bede dommeren om at beordre, at der spilles en "let".

Referee kan på ethvert tidspunkt udsætte en kamp på grund af mørke, banens tilstand eller på grund af vejret. I alle tilfælde af afbrydelser, skal den øjeblikkelige stilling i regnskabet og den øjeblikkelige brug af baner opretholdes, med mindre referee og spillerne i forening bestemmer andet.

Tvilstilfælde og afgørelser

1. Dommeren dømmer en "let", men en spiller kræver, at pointet ikke skal spilles om. Skal referee anmodes om at træffe en afgørelse ?
Afgørelse: Ja. Et spørgsmål om anvendelse af tennisregler, dvs. et spørgsmål, som angår fortolkningen af bestemte kendsgerninger, skal først afgøres af dommeren. Hvis dommeren imidlertid er i tvivl, eller hvis en spiller appellerer dommerens afgørelse, så skal referee anmodes om at træffe en afgørelse, og hans afgørelse er endelig.
2. En bold dømmes ude, men en spiller hævder, at bolden var god. Kan referee afgøre dette ?
Afgørelse: Nej. Dette er et spørgsmål om fakta. Det er et spørgsmål, der drejer sig om, hvad der faktisk skete ved et bestemt tilfælde, og banedommerens afgørelse er derfor endelig.
3. Kan en hoveddommer overdømme en liniedommer, efter at en bold er færdigspillet, hvis der efter hans mening under forløbet af spillet er begået en helt klar fejl ?
Afgørelse: Nej, ikke med mindre modspilleren efter hans mening blev generet. Ellers kan en hoveddommer kun overdømme en liniedommer, hvis han gør det øjeblikkeligt efter, at fejlen er begået.
4. En liniedommer dømmer en bold "ude". Hoveddommeren var ikke i stand til at se det helt tydeligt, men han synes dog, at bolden var "god". Kan han overdømme en liniedommer ?
Afgørelse: Nej. En dommer må kun overdømme, hvis han mener, at en afgørelse uden for al tvivl var forkert. Han kan kun overdømme en liniedommer, som har dømt en bold "god", hvis han er i stand til at se et mellemrum mellem bold og linie; og han må kun overdømme en liniedommer, som dømmer en bold "ude" eller "fej", hvis han har set bolden ramme linien eller falde inden for linien.
5. Kan en liniedommer ændre sin afgørelse, efter at hoveddommeren har nævnt stillingen ?
Afgørelse: Ja. Hvis en liniedommer erkender at have gjort en fejl, kan han rette fejlen under forudsætning af, at han gør det med det samme.
6. En spiller hævder, at hans returnering var "god", efter at en liniedommer har dømt den "out". Kan hoveddommeren overdømme liniedommeren ?
Afgørelse: Nej. En hoveddommer må aldrig overdømme som resultat af en protest eller appel fra en spiller.

§ 30. Uafbrudt spil og hvileperioder

Spillet skal foregå uden afbrydelse, fra den første serv er afleveret, og indtil kampen er færdigspillet i overensstemmelse med følgende bestemmelser:

- a. Hvis førsteserven er fejl, skal anderserven slås uden forsinkelse fra serveren.
Modtageren skal følge serverens rytme og skal være klar til at modtage, når serveren er klar til at serve. Ved sideskift må der højst gå 1 minut og 30 sekunder fra det øjeblik, bolden er ude af spil, til bolden rammes i det første point i næste parti. Dette gælder ikke efter første parti i hver sæt og under en tie-break, hvor der skiftes side uden pause, samt efter hvert sæt, hvor der – uanset stillingen - holdes en pause på 2 minutter. Dommeren bør udvise konduite, hvis noget forhindrer spillet i at foregå uden afbrydelse.
Fra det øjeblik en bold er ude af spil til den rammes i serveren i næste point må der højst gå 20 sekunder.
- b. Spillet må aldrig afbrydes, udsættes eller hindres med det formål at give en spiller mulighed for at genvinde sine kræfter, få luft eller for at genvinde den fysiske kondition. Dommeren kan imidlertid - i tilfælde af en skade som følge af indtruffet uheld - én gang tillade en afbrydelse på 3 minutter for denne skade.
- c. Hvis en spillers tøj, fodtøj eller andet udstyr (bortset fra ketsjeren) - på grund af omstændigheder uden for spillerens kontrol - kommer i uorden på en sådan måde, at det er umuligt eller ubehageligt for ham at spille, kan dommeren afbryde spillet, mens det bringes i orden.
- d. Dommeren kan afbryde eller udsætte spillet, når som helst det måtte være nødvendigt og passende.
- e. Med godkendelse fra DTF kan følgende regel anvendes:
Efter tredje sæt - eller hvor damer deltager efter andet sæt - er enhver af spillerne berettiget til en pause, som ikke må overskride 10 minutter. Ydermere kan dommeren, hvis det bliver nødvendigt på grund af omstændigheder uden for spillernes kontrol, afbryde spillet for en periode, som han finder nødvendig. Hvis spillet afbrydes og ikke genoptages før en senere dag, kan pausen kun tages, efter at det tredje sæt (eller

hvor damer deltager: Det andet sæt er spillet på denne senere dag, idet færdiggørelse af et sæt tæller som et sæt.

Hvis spillet afbrydes og ikke genoptages samme dag indenfor 10 minutter, må pausen først tages, efter at der er spillet tre sæt (for kvinder to sæt) uden afbrydelse på den samme dag, hvor færdigspillet sæt tæller som et spillet sæt.

- f. Den tilladte opvarmningstid før en kamp er 5 minutter.
- g. Når godkendte pointstraf- og tidsstrafsystemer anvendes, skal dommeren træffe sine afgørelser inden for rammerne af disse systemer.
- h. Ved overtrædelse af princippet om, at spillet skal være uden afbrydelser, kan dommeren - efter at have givet passende advarsel - diskvalificere den overtrædende.

§ 31. Rådgivning

Under en kamp i en holdmatch må en spiller modtage råd og vejledning fra en holdkaptajn, som sidder på banen, dog kun ved sideskift efter afslutning af et parti, men ikke ved sideskift i et tie-break-parti.

En spiller må ikke modtage råd eller vejledning i nogen anden match. Bestemmelserne i denne regel skal fortolkes strengt. Efter en passende advarsel skal den spiller, der forser sig, diskvalificeres.

Når et godkendt pointstrafsystem anvendes, skal dommeren idømme straffe efter dette system.

Tvilstilfælde og afgørelser

- 1. Skal der gives advarsel, eller skal spilleren diskvalificeres, hvis rådgivningen sker ved signaler/tegngivning på en diskret måde?

Afgørelse: Dommeren skal gribe ind øjeblikkeligt, når han bliver klar over, at rådgivning finder sted mundtligt eller ved brug af signaler. Hvis dommeren ikke er opmærksom på, at rådgivning finder sted, kan en spiller henlede hans opmærksomhed på det faktum, at der bliver givet råd.

- 2. Må spiller modtage rådgivning under en godkendt pause ifølge § 30 E, eller når spillet er afbrudt, og han forlader banen?

Afgørelse: Ja, i disse tilfælde, når spilleren ikke er på banen, er der ingen begrænsninger for rådgivningen.

Note: Ordet "rådgivning" omfatter ethvert råd eller rådgivning.

§ 32. Boldudskiftning

Når der skal skiftes bolde efter et bestemt antal partier, og boldene ikke skiftes korrekt efter det fastsatte antal partier, skal fejltagelsen rettes, når den spiller - eller i double det par - som skulle have serveret med nye bolde, næste gang skal serve.

Derefter skal boldene skiftes således, at antal partier mellem skiftene bliver det oprindeligt aftalte.

DOUBLE

§ 33. Doublespil

De foranstående regler gælder for både single- og doublespil. Efterfølgende §§ dog kun for double.

§ 34. Doublebanen

Til doublespillet skal banen være 10,97 meter bred, dvs. 1.37 meter bredere på hver side end banen til singlespil, og de dele af singlelinierne, som ligger mellem de to servelinier kaldes nu servesideliniernes. I alle andre henseender skal banen have et udseende som beskrevet i § 1, men de dele af singlesideliniernes, som ligger mellem baglinien og servelinien på begge sider af nettet, må gerne fjernes, hvis det ønskes.

§ 35. Serverækkefølgen i double

Serverækkefølgen bestemmes forud for hvert sæt som følger:

Det par, som skal serve først i det første parti i hvert sæt, skal beslutte, hvilken af parrets spillere, der skal begynde med at serve, og på tilsvarende måde skal modspillerne bestemme, hvilken af spillerne fra dette par, der skal serve det andet parti. Makkeren til den spiller, der serverede i første parti, skal serve tredje parti. Makkeren til den spiller, der serverede det andet parti, skal serve fjerde parti, og således fortsættes i samme serverækkefølge i de følgende partier af sættet.

Tvivilstilfælde og afgørelser

1. Kan en spiller i double, hvor hans medspiller ikke kommer til den fastsatte tid, gives tilladelse til at spille alene?

Afgørelse: Nej.

§ 36. Modtagerrækkefølgen i double

Den orden, i hvilken man skal modtage serveren, skal bestemmes i starten af hvert sæt som følger:

Det par, som skal modtage serveren i det første parti, skal bestemme, hvem af partnerne, der skal modtage den første serv, og han skal gennem hele sættet modtage serveren først i alle ulige partier. Modparten skal ligeledes bestemme, hvem af partnerne, der skal modtage den første serv i andet parti, og denne skal herefter modtage serveren først i alle lige partier gennem hele sættet. Partnerne skal skiftes til at modtage serveren i hvert parti.

Tvivilstilfælde og afgørelser

1. Er det i double tilladt serverens medspiller at indtage en stilling, der hindrer modtagerens udsyn?

Afgørelse: Ja, serverens partner må indtage en hvilken som helst placering, han ønsker, på sin egen banehalvdel - inden for eller uden for banen.

§ 37. Serv uden for tur i double

Hvis en medspiller server uden for tur, skal den spiller, som skulle have serveret, serve, så snart fejlen opdages, men alle points, der er spillet, og fejl, der er serveret, inden fejlen opdages, bevares. Hvis partiet færdigspilles, inden fejlen opdages, skal den ændrede serverækkefølge forblive som ændret.

§ 38. Fejl i modtagerrækkefølgen i double

Hvis der i et parti sker ændring i servemodtagerrækkefølgen, skal denne forblive uændret, indtil partiet, i hvilket fejlen er opdaget, er færdigspillet. men partnerne skal indtage deres oprindelige modtagerrækkefølge i det næste parti, hvor de skal modtage serveren.

§ 39. Fejlserv i double

Serveren er fejl, som beskrevet i § 10, eller hvis bolden berører serverens partner eller noget, denne bærer eller er iført, men hvis servebolden berører modtagerens partner eller noget, denne bærer eller er iført, og den ikke er "let" iflg. § 14 a., førend den rammer jorden, da vinder serveren pointet.

§ 40. Hvordan bolden spilles i double

Bolden skal slås skiftevis af den ene eller den anden spiller fra hvert par, og hvis en spiller berører en bold i spil med sin ketsjer i strid med denne §, så vinder modspillerne pointet.

Note 1: Hvor der i spillereglerne henvises til hankøn, inkluderer det også hunkøn, undtagen i de tilfælde, hvor andet er fastlagt.

Note 2: Se 26(b) med hensyn til den valgfri alternative tælle måde i double og mixed.

REGLER FOR KØRESTOLSTENNIS

Reglerne for kørestolstennis følger samme regler som for ikke-handicappede, således som de er udformede af det Internationale Tennis Forbund med følgende undtagelser

a. Reglen om to boldnedslag

Kørestolstennis spilleren er tilladt to boldnedslag. Spilleren må returnere bolden før den rammer jorden tredje gang. Det andet nedslag kan være enten på eller udenfor banen.

b. Kørestolen

Kørestolen betragtes som en del af kroppen og alle gældende regler, der refererer til kroppen gælder også for kørestolen.

c. Serven

- i. Serven skal afleveres på følgende måde. Serveren skal umiddelbart før der startes på at serve være i en stationær position. Serveren skal derefter tillades et skub før bolden rammes.
- ii. Serveren må ikke under afleveringen af serven med noget hjul berøre andet område end området bag baglinjen indenfor den tænkte forlængelse af midtermærket og sidelinien.
- iii. Såfremt almindeligt benyttede metoder for at gennemføre en serv er fysisk umulige for en quadriplegiker, må den anden gerne kaste bolden op. Dog skal den samme servemetode anvendes hver gang.

d. Spiller taber point

En spiller taber et point hvis:

- i. Han ikke returnerer bolden inden den har ramt jorden tre gange.
- ii. Han bruger en hvilken som helst del af hans fødder eller nedre ekstremiteter mod underlaget eller nogen af hjulene mens bolden er i spil.
- iii. Han ikke med mindst den ene balde har kontakt med kørestolens sæde ved boldkontakt.

e. Dreje kørestolen med foden

- i. Hvis en spiller grundet manglende kapacitet ikke er i stand til at dreje kørestolen ved hjælp af hjulet, er det tilladt at dreje kørestolen ved at benytte den ene fod.
- ii. Selv om en spiller har lov til at benytte den ene fod til at dreje kørestolen, må ingen del af foden være i kontakt med jorden:
 - a) under fremsvinget af ketsjeren inklusiv når ketsjeren rammer bolden;
 - b) fra begyndelsen af servebevægelsen indtil ketsjeren rammer bolden.
- iii. En spiller, der overtræder disse regler, taber pointet.

f. Kørestols- / Ikke handicap tennis

Såfremt en kørestolstennis spiller spiller med eller imod en ikke-handicappet spiller i single eller double, skal reglerne for kørestolstennis gælde for kørestolstennis spilleren, mens DTF's spilleregler skal gælde for den ikke-handicappede spiller. I dette tilfælde er to boldnedslag tilladt for kørestolstennis spilleren.

Note: Definitionen på nedre ekstremiteter er: bagdel, hofter, lår, ben, ankel og fod.

DANSK TENNIS FORBUNDS TURNERINGSREGLER 2003

- gældende fra 19. april 2004 – 11. april 2005

A. Formål, anvendelse og ledelse

B. Definitioner

C. Generelt

1. Afbrydelse og udsættelse
2. Afbud
3. Appel
4. Banen
5. Behandling af skader
6. Bolde
7. Boldmærkeinspektion
8. Ceremonier
9. Computerranglisten
10. Dagsprogram
11. Deltagelse i turneringer
12. Diskvalifikation
13. Dommerens afgørelser
14. Doping
15. Double
16. Forhaling af spillet
17. Forlade banen
18. Forulempelse af modstander, officials m.v.
19. Frasortering
20. Færdigspille en kamp
21. Hindring
22. Indberetninger
23. Juniorårgange
24. Kamprækkefølge
25. Kategorier
26. Klager
27. Klubskitte
28. Licens
29. Lodtrækning
30. Lucky Losers
31. Lys
32. Mødetid for spillere
33. Officials
34. Opvisningskampe
35. Pause mellem kampe
36. Pointgivende turneringer
37. Pointstrafsystemet
38. Pointtildeling til DTF's computerrangliste
39. Program
40. Programsætning af kampe
41. Præmier
42. Puljeturneringer
43. Referee
44. Reklamer
45. Reserver
46. Resultater og resultatformidling
47. Rådgivning
48. Sanktioner over for spillere
49. Sanktioner over for arrangører
50. Seedning
51. Sign In

52. Skader og sygdom
53. Spilleregler
54. Spillers opførsel
55. Start på en turnering/kamp
56. Streng(e) springer under spil
57. Taberrunder
58. Terminer og terminssansøgning
59. Tidstrafsystemet
60. Tilmelding
61. Tilmeldingsgebyr
62. Toiletbesøg og tøjskift
63. Tøj og udstyr
64. Uanstændig optræden
65. Ubeherskede slag eller spark til bolde, tøj, udstyr o.lign
66. Udskiftning af tøj og udstyr
67. Usportslig optræden
68. Wild Cards
69. Yde sit bedste

A. FORMÅL, ANVENDELSE OG LEDELSE

Dansk Tennis Forbund (DTF) udarbejder turneringsreglerne for danske tennisturneringer med det formål at skabe de bedst mulige betingelser for afvikling af turneringerne for spillere, officials og arrangører. Disse regler gælder for alle turneringer, der er pointgivende til DTF's ranglister og afholdt af DTF, unionerne og de dertil knyttede klubber, og dækker alle regler i forbindelse med turneringsvirksomhed, der ikke er beskrevet i DTF's spilleregler eller diverse holdreglementer. Medmindre andet er meddelt ved annonceringen, er reglerne desuden gældende i alle øvrige turneringer samt opvisningskampe. DTF's Turneringsafdeling er øverste myndighed og træffer afgørelse i alle sager, der vedrører nærværende reglement.

B. DEFINITIONER

- 1. Byes**
Plads i lodtrækningen, der ikke er besat af en spiller som følge af, at antallet af tilmeldte ikke er en potens af to (4, 8, 16, 32, 64 eller 128).
- 2. Hovedturnering**
En cup-turnering med max. 32 deltagere pr. række. Til en hovedturnering vælges altid de højst rangerede blandt de tilmeldte, dog undtaget kvalifikanter, lucky losers, reserver og wild cards.
- 3. Kategorier**
Gruppering af rækker, der er pointgivende til DTF's ranglister. Kategorier er i prioriteret rækkefølge efter tildeling af point benævnt A, B, 2, 3 og 4.
- 4. Kvalifikanter**
Spillere, der medtages i hovedturneringen som et resultat af deres succes i kvalifikationsturneringen.
- 5. Kvalifikationsturnering**
En cup-turnering med op til 64 deltagere. En kvalifikationsturnering spilles kun, såfremt der til en given række er tilmeldt flere end hovedturneringens annoncerede størrelse.
- 6. Lucky Losers**
Spillere, der har tabt sidste runde i kvalifikationen og - hvis der er brug for flere lucky losers - spillere, der har tabt i de foregående kvalifikationsrunder.
- 7. Pointstrafsystemet**
Ved dårlig opførsel tildeles spillere straf efter pointstrafsystemet.
- 8. Reserver**
Spillere, der i en given række enten er tilmeldt og opført på en reserverliste som følge af deres rangering eller som ikke er tilmeldt og samtidig lavere rangerede end den lavest seedede i rækken.
- 9. Seeding**
Tildeling af en præferencestilling. Seedede spillere placeres således fordelagtigt i lodtrækningen.
- 10. Sign In**
Underskrift på sin deltagelse umiddelbart forud for lodtrækning. Kun spillere, der personligt er mødt frem og har indskrevet sig, kan indgå i lodtrækningen, når der er sign in. Dette gælder dog ikke wild cards.
- 11. Termin**
En af DTF fastsat periode indenfor hvilken en turnering/række kan afholdes.
- 12. Tidstrafsystemet**
Ved overtrædelse af reglerne for tid ved påbegyndelse/genoptagelse af spil, mellem bolde og ved set-break/sideskift tildeles spillere straf efter tidstrafsystemet.
- 13. Wild Cards**
Spillere, der uanset rangering medtages i lodtrækningen på baggrund af den turneringsansvarliges vurdering.

C. GENERELT

1. Afbrydelse og udsættelse

Dommeren eller referee kan afbryde en kamp af vejrrelaterede eller banerelaterede årsager. Referee kan i andre særlige tilfælde vælge at afbryde en kamp. Når en kamp er afbrudt og indtil en eventuel udsættelse er besluttet, skal spillere og officials være klar til at genoptage spillet.

Hvis afbrydelsen sker som følge af mørke, bør dette ske efter et sæt eller efter et lige antal spillede partier i det igangværende sæt.

I tilfælde af en afbrydelse er reglerne for ny opvarmning følgende:

0-15 minutters afbrydelse:	Ingen opvarmning
15-30 minutters afbrydelse:	Tre (3) minutters opvarmning
Mere end 30 minutters afbrydelse:	Fem (5) minutters opvarmning

Referee skal foretage alle afgørelser i forbindelse med udsættelse af en kamp til en senere dag.

2. Afbud

Afbud skal fremkomme skriftligt eller via e-mail til turneringsarrangøren medfølgende årsag senest 3 dage før turneringsstart. Afbud efter denne frist (dog ikke afbud vedlagt lægeerklæring) betragtes som udeblivelser, medmindre den turneringsansvarlige afgør, at dette ikke skal være tilfældet.

3. Appel

De af en turneringsarrangør eller union trufne afgørelser i sager i forbindelse med turneringsvirksomhed underlagt nærværende reglement (individuelle turneringer og holdturneringer) kan af parter i sagen appelleres til DTF's Turneringsafdeling. De af DTF's Turneringsafdeling trufne afgørelser i sådanne sager kan inden fire (4) uger fra bekendtgørelsen indankes for DTF's appeludvalg.

4. Banen

Banen skal svare til bestemmelserne i DTF's spilleregler. Baner med løs overflade skal klargøres, og linierne fejles før hver kamp.

Nettet skal gå helt ud til netstolperne og nå jorden på alle punkter mellem netstolperne.

Hvis reklame eller lignende er placeret for enden af banen, må det farvemæssigt ikke indeholde hvid eller gul. En lys farve må alene anvendes for enden af banen, når dette ikke forstyrrer spillernes syn i forhold til bolden.

5. Behandling af skader

En spiller kan under afbrydelse af spillet som følge af skade (3 minutter tilladt) modtage vejledning, medicin og behandling af en læge eller anden af turneringsledelsen udpeget person. Efter genoptagelse af spillet kan pågældende spiller normalt kun modtage behandling ved de to (2) efterfølgende sideskift.

6. Bolde

Der skal være mindst 3 og maksimalt 6 bolde til rådighed i hver kamp. Det anbefales, at en kamp startes med 4 bolde. Hvis bolde forsvinder, og der er færre end 3 bolde tilbage på banen, skal der tilføjes en bold, der er lige så brugt som dem, der er på banen. En forsvunden bold skal erstattes med en ny bold, såfremt erstatningen sker i de to (2) første partier efter at der er givet nye bolde. Med hensyn til denne regel skal opvarmningen gælde som to (2) partier.

7. Boldmærkeinspektion

En spiller kan anmode dommeren om inspektion af et boldmærke (kun på grusbaner), hvilket kun skal tillades hvis dommeren ikke med sikkerhed kan afgøre kendelsen enten umiddelbart efter afslutningen af et point eller når en spiller (et par) stopper spillet midt i en duel (refleks-retureringer er tilladt, men derefter skal spillet stoppes øjeblikkeligt). Hvis en spiller udviser boldmærket accepterer vedkommende, at bolden er god. En spiller må ikke passere nettet for at inspicere et boldnedslagsmærke på modspillerens banehalvdel (usportslig optræden), medmindre der spilles uden dommer. Hvis der spilles uden dommer, kan referee "læse" et mærke og afgive en kendelse, såfremt begge spillere/par er enige om, hvilket mærke uenigheden drejer sig om.

8. **Ceremonier**

En spiller, der deltaget i en finale i en turnering, skal deltage i en eventuel efterfølgende finaleceremoni.

9. **Computerranglisten**

DTF's computerrangliste udskrives normalt 1 gang ugentligt, dog ikke i uger uden lodtræknings-/frasortingsbehov fra arrangører af individuelle pointgivende turneringer, og er baseret på resultater fra alle pointgivende turneringer i Danmark samt point opnået på internationale ranglister under ATP, WTA, ITF og ETA.

Fejl i registreringen af enkeltstående kampe (vinder/tabere, fejlagtig modstander, manglende kampe o.lign.) rettes med maksimalt fire ugers tilbagevirkende kraft regnet fra den sidste spilledag i den turnering/holdmatch, hvor fejlen stammer fra. Fejl vedrørende en rækkes kategori, format (pulje eller cup-turnering), beregningsmetode samt diverse overtrædelser af gældende regler rettes uanset tidspunktet for pågældende fejl.

Regler for pointtildeling kan af DTF's Turneringsafdeling ændres umiddelbart forud for hver sæson (i april og september) og derudover løbende ændres, hvilket skal meddeles via DTF's hjemmeside med minimum 2 måneders varsel.

10. **Dagsprogram**

Der skal umiddelbart efter afslutningen af dagens kampe udarbejdes et dagsprogram for næste dags kampe indeholdende anslået spilletidspunkt for alle kampe, medmindre dette ikke er muligt på grund af spillere, der er involveret i flere rækker og hvis resultater afhænger af kampe senere på dagen. Er alle dagens kampe sat op på faste baner, skal der minimum fastsættes et tidspunkt ("ikke tidligere end") for 3., 5. og 7. runde, hvor 2., 4. og 6. runde på en given bane vil være "efterfulgt af".

Dagsprogrammet skal ophænges et synligt sted tilgængeligt for alle og kan ikke fraviges, medmindre vejr- eller banemæssige forhold taler herfor.

Dagsprogrammet kan derudover i særlige tilfælde fraviges af referee, men ikke som følge af en eller flere spilleres særlige ønsker.

11. **Deltagelse i turneringer**

En spiller kan inden for samme termin (normalt en uge, dog undtaget enkelte uger opdelt i to terminer) kun deltage i en (1) turnering og maksimalt to single- og doublerækker, medmindre andet er meddelt via DTF's hjemmeside. Overtrædelse af denne regel medfører fratræk af alle optjente ranglistepoint i pågældende termin, tildeling af karantænepoint i henhold til gældende regler samt øjeblikkelig udelukkelse fra de turneringer vedkommende indgår i (når opdagelsen sker under de pågældende turneringer) og indberettes til DTF's Turneringsafdeling.

DTF kan på eget initiativ registrere en sådan overtrædelse og tage beslutning i henhold til pkt. 48. Der dispenseres dog fra denne regel ved deltagelse i internationale turneringer sanktioneret af ITF, ETA, WTA eller ATP, hvor en spiller udover deltagelse i en sådan turnering indenfor samme termin kan deltage i en dansk turnering i egen årgang og højeste kategori (kategori A, B eller 1). En spiller skal dog i et sådant tilfælde være slået ud af den ene turnering for at kunne spille den anden og er underlagt gældende regler for mødetidspunkt, afbud m.v.

Endvidere dispenseres der fra denne regel ved deltagelse i unionsarrangementer, der strækker sig over to eller flere terminer, hvor det er tilladt at deltage i en turnering i hver termin udover disse arrangementer. I tilfælde af sammenfald af kampe er det kampene i unionsarrangementet, der skal flyttes, dog kun i det omfang dette kan lade sig gøre indenfor samme spilledag, som kampene var sat op.

Juniorer kan deltage i deres egen aldersgruppe samt i et nærmere bestemt omfang alle ældre aldersgrupperes rækker, dog kan U 12 spillere kun deltage i egen årgang samt U 14. DTF fastsætter forud for hver sæson (april og september) præcise regler for deltagelse i ældre aldersgrupper, hvilket meddeles via DTF's hjemmeside.

12. **Diskvalifikation**

En spiller kan diskvalificeres af dommeren som følge af en enkelt - særlig grov - overtrædelse. Afgørelsen kan appelleres til referee, hvis afgørelse efterfølgende er endelig.

Referee kan diskvalificere en spiller for en enkelt - særlig grov - overtrædelse såvel under en kamp som på

turneringsområdet før eller efter en kamp. I tilfælde af en diskvalifikation er en spiller afskåret fra at deltage i resten af turneringen i alle rækker, medmindre diskvalifikationen skyldes overtrædelse af reglen om mødetid, tøj og udstyr, skade eller hvis pågældendes doublemakker er årsag til diskvalifikationen.

13. Dommerens afgørelser

Dommeren er øverste myndighed i spørgsmål om fakta. Et spørgsmål om fakta er defineret som noget, der relaterer til, hvad der i et bestemt tilfælde faktisk er sket.

Spørgsmål om fakta, som opstår under en kamp, skal afgøres af dommeren (samt de officials, der i øvrigt måtte være på banen, og sådanne afgørelser er bindende for spillere og referee).

En spiller kan rette forespørgsel til dommeren for at få bekræftelse på en kendelse eller anden afgørelse, der er truffet vedrørende fakta om en point afsluttende kendelse afgivet af en official på banen. På en sådan henvendelse skal dommeren bekræfte kendelsen, enten ud fra sin egen observation eller på bekræftelse fra den official på banen, som er involveret.

Et spørgsmål, som drejer sig om fortolkning og anvendelse af spille- eller turneringsreglerne, skal under en kamp først afgøres af dommeren. Hvis dommeren ikke er sikker, eller en spiller appellerer hans afgørelse vedrørende fortolkning eller anvendelse af spille- eller turneringsreglerne, skal referee træffe en endelig afgørelse.

Der henvises i øvrigt til "Retningslinier for officials".

14. Doping

Det er forbudt spillere at anvende enhver form for doping. Der henvises til Danmarks Idræts-Forbund for nærmere beskrivelse af dopingreglerne.

15. Double

Double består af hold, og en spiller kan ikke udskifte sin makker efter at lodtrækningen er foretaget. Såfremt der er tale om udskiftning af makker i hovedturneringen før lodtrækning, men efter lodtrækning er foretaget til kvalifikationen i pågældende række, kan dette kun ske i den udstrækning udskiftningen ikke forbedrer det oprindelige pars rangering på fraseringslisten og i den udstrækning det nye par kan opretholde en styrke, der berettiger til en plads i hovedturneringen. Hvis erstatning af et par i double er nødvendig, indsættes et reservepar eller et lucky loser par.

16. Forlade banen

En spiller må ikke forlade banen under en kamp uden dommerens tilladelse. Overtrædelse af denne regel medfører automatisk diskvalifikation. Når en spiller gives tilladelse til at forlade banen, skal vedkommende så vidt muligt være i følge med en official.

17. Fortsat spil/forhaling af spillet

Spillere skal på dommerens opfordring efter opvarmningsperiodens udløb begynde at spille. Derefter skal spillet foregå uden afbrydelser og ingen spiller må forhale spillet uden gyldig grund.

Fra det øjeblik bolden går ud af spil ved afslutningen af et point til bolden er ramt i serven til næste point, må der maksimalt gå 20 sekunder. Hvis en sådan serv er fejl, skal 2. serven afleveres uden forsinkelse.

Ved sideskift må der maksimalt gå 90 sekunder fra det øjeblik bolden går ud af spil ved afslutningen af partiet til bolden er ramt i den først serv i det efterfølgende parti. Hvis en sådan serv er fejl, skal 2. serven afleveres uden forsinkelse. Dog skal spillet efter første parti i hvert sæt og under tie-break være fortsat og spillerne skal skifte side uden pause.

Efter hvert sæt skal der – uanset stillingen – være en pause på 120 sekunder fra det øjeblik bolden går ud af spil ved afslutningen af partiet til bolden er ramt i den først serv i det efterfølgende parti.

Hvis et sæt ender efter et lige antal partier, skal der ikke skiftes side før efter det første parti i det næste sæt.

Modtageren skal følge serverens rytme og skal være klar til at modtage, når serveren er klar til at serve. Ureglementerede forsinkelser i forbindelse med sygdom eller skade eller manglende vilje til at fortsætte, skal straffes efter pointstrafsystemet.

18. Forulempelse af modstander, officials m.v.

Det er til enhver tid forbudt en spiller verbalt eller fysisk at forulempe modstander, officials, tilskuere eller andre personer inden for det område, hvor turneringen spilles.

19. Frasortering

Frasortering til kvalifikation eller reserveliste må tidligst foretages 4 uger før terminsstart og skal ske på baggrund af computerranglisten. DTF kan forud for hver sæson (april og september) fastsætte fælles regler for frasorteringstidspunkt.

20. Færdigspille en kamp

En spiller skal færdigspille en igangværende kamp, medmindre vedkommende skades eller lignende. Overtrædelse af denne regel skal medføre øjeblikkelig diskvalifikation.

21. Hindring

- a. Såfremt en dom er korrigeret fra "out" til "god", skal der spilles en "let", medmindre det efter dommerens vurdering var et klart "serve-es" eller en klar "vinder", som modstanderen umuligt kunne have nået. Hvis der er den mindste chance for, at bolden kunne have været spillet, må tvivlen komme modstanderen til gode.
- b. Såfremt en dom er korrigeret fra "god" til "out", er pointet færdigspillet og der er derfor ingen hindring.
- c. Hvis en fodfejl dømmes før serveren har ramt bolden, skal der spilles en "let" (altid 1. serv)
- d. Såfremt en spiller hindres i at spille af noget udenfor dennes kontrol (en bold, der ruller ind på banen, et stykke papir, der flyver ind på banen, o.lign.), skal der spilles en "let". Støj fra tilskuere, "out"-råb fra en tilskuer og lignende forstyrrelser betragtes ikke som nogen hindring, og det spillede point forbliver, som det blev spillet.
- e. Såfremt en spiller hindrer sin modstander i at spille et point, vurderes dette uforsætligt eller forsætligt.
 1. Såfremt en spiller uforsætligt forstyrrer spillet og dermed hindrer modstanderen (en bold, der falder ud af lommen under spil, kasket, der tabes under spillet, o.lign.) skal der første gang spilles en "let" og spilleren skal have at vide, at enhver lignende hindring derefter vil blive opfattet som forsætlig.
 2. Enhver hindring forårsaget af en spiller og som vurderes forsætlig, resulterer i tab af det pågældende point.

22. Indberetninger

Unionen, den turneringsansvarlige eller referee skal på de af DTF udarbejdede indberetningsskemaer indberette en spiller for følgende forseelser:

- a. For sent afbud
- b. Udeblivelse uden afbud
- c. Deltagelse i to samtidige turneringer
- d. Tildelte advarsler og eventuel diskvalifikation
- e. Dårlig opførsel udenfor banen på området, hvor turneringen spilles.
- f. På opfordring nægte at dømme en kamp, såfremt spilleren er pligtig til dette.

DTF's Turneringsafdeling behandler alle indberetninger i forbindelse med turneringer, der afvikles i overensstemmelse med nærværende reglement jfr. pkt. 48.

23. Juniorårgange

Juniorer er inddelt i følgende aldersgrupper:

- U 12: Spillere, der er under 12 år.
- U 14: Spillere, der er under 14 år.
- U 16: Spillere, der er under 16 år.
- U 18: Spillere, der er under 18 år.

Hvert år 1. januar skiftes der årgange. Det år en spiller fylder 12, 14, 16 eller 18 år er sidste år i den pågældende aldersgruppe. F. eks. vil en spiller, der fylder 12 år d. 14 juli, rykke op som U 14 spiller pr. 1. januar året efter.

24. Kamprækkefølge

Singler spilles altid før doubler indenfor rækker i samme aldersgruppe, med mindre en eventuel ændring af dagsprogrammet gør dette umuligt.

25. Kategorier

Fælles for alle kategorier:

- der skal være en uddannet referee tilknyttet alle turneringer
- krav om dommere gælder alene singlerækker

Kategori A:

- Kun danske mesterskaber for juniorer (UM) og seniorer (DM) spilles i denne kategori.
- Alle tilmeldte spillere skal have licens hos DTF.
- Ikke-danske statsborgere og statsløse personer skal - for at kunne deltage - have haft fast bopæl i Danmark (dvs. være tilmeldt folkeregisteret) 2 år forud for sin deltagelse.
- Størrelsen af præmier fastsættes af DTF.
- Der er dommere på alle kampe i hovedturneringen.

Kategori B:

- Alle tilmeldte spillere skal have licens hos DTF.
- Alle rækker kan spilles i denne kategori, der henvender sig til de højst rangerede spillere.
- Der skal være kvalificerede dommere i finalerne i hovedturneringen

Kategori 2:

- Alle rækker kan spilles i denne kategori, der henvender sig til de næstbedst rangerede senior- og juniorspillere.
- Der bør være kvalificerede dommere på alle finalekampe

Kategori 3:

- Alle rækker kan spilles i denne kategori, der henvender sig til de nederst rangerede senior- og juniorspillere.
- Der bør være kvalificerede dommere på alle finalekampe

Kategori 4:

- Kun kreds-/regionsmesterskaber spilles i denne kategori.
- Der bør være uddannede dommere på alle finalekampe

26. Klager

Enhver klage i forbindelse med en turnering, der afvikles i overensstemmelse med nærværende reglement, må anmeldes skriftligt og være DTF's Turneringsafdeling i hænde senest 4 dage efter at den begivenhed, der er årsag til klagen, har fundet sted.

Med hensyn til klager skal DTF's Turneringsafdeling sikre, at såvel klageren som den indklagede får lejlighed til at blive hørt. Når parterne har haft mulighed for at blive hørt, skal DTF's Turneringsafdeling træffe en afgørelse som skal meddeles klageren og den indklagede senest 4 dage efter, at afgørelsen er truffet.

27. Klubskitte

En spiller kan ikke repræsentere mere end en (1) klub pr. sæson (1/5-31/9 benævnt sommersæsonen eller 1/10-30/4 benævnt vintersæsonen). Såfremt en spiller ønsker at repræsentere en ny klub, skal klubskittet meddeles den klub, der forlades, senest 1. april for sommersæsonen og 1. september for vintersæsonen. Licensspillere skal endvidere meddele DTF klubskittet ved indsendelse af DTF's klubskitteformular. Dispensation fra reglen om kun at repræsentere en klub pr. sæson kan i særlige tilfælde gives til juniorer. Vejledning til ansøgning om sådanne dispensationer kan rekvireres hos DTF.

28. Licens

Alle spillere med bopæl i Danmark skal - for at kunne løse licens - være medlem af en klub under DTF. Spillere med bopæl i udlandet kan frit søge licens.

Prisen for licens fastsættes hvert år af DTF's bestyrelse og meddeles til alle klubber samt offentliggøres på DTF's hjemmeside. Licensen er helårlig med ophør førstkommande 20. april og opkræves gennem klubberne. Der ydes dog rabat for licensansøgninger modtaget efter 31/12.

Licensspillere får registreret resultater i de pointgivende turneringer, vedkommende deltager i.

Licens kan tegnes gennem klubben ved den årlige licensfornyelse i april eller løbende ved indsendelse af licensansøgningsblanket. Blanketten skal altid være underskrevet af spilleren og for juniorer under 18 år endvidere af en forælder. Faktura udsendes efterfølgende til klubben.

29. Lodtrækning

Enhver lodtrækning skal på forlangende af minimum 2 deltagere foretages offentligt. Såfremt et tidspunkt og sted for lodtrækningen har været annonceret, kan dette ikke fraviges, medmindre alle relevante personer informeres herom.

Hvis der i en række er tilmeldt færre end 4 spillere/par, kan turneringsledelsen lade rækken udgå. I singlerækker med færre end 9 tilmeldte skal der afvikles en puljeturnering.

a) Fordeling af deltagere i lodtrækningerne

Størrelsen af en hovedturnering kan maksimalt være 32 i single og 16 i double, mens størrelsen af en kvalifikation kan være op til 64 i single og 32 i double. Reglerne for lodtrækning er de samme i hovedturneringen som i kvalifikationen. I tilfælde af både hovedturnering og kvalifikation, skal spillerne fordeles således i hovedturneringen, afhængigt af deltagerantal:

Antal deltagere/par	12	16	24 (single)	32 (single)
Direkte accepterede	7	10	17	20
Kvalifikanter	4	4	4	8
Wild Cards	1	2	3	4

Fordelingen i kvalifikationsrækker ser således ud:

Antal deltagere/par	5-8	9-16	17-32	33-64 (single)
Direkte accepterede	4-7	7-14	13-28	27-48
Wild Cards	1	2	4	6

Hvis der ikke anvendes Wild Cards, tillægges antallet af disse til direkte accepteredes antal. Hvis der ikke afholdes kvalifikation, tillægges kvalifikationspladserne til direkte accepteredes antal. Størrelsen på hovedturnerings- og kvalifikationsrækker skal offentliggøres i invitationen til turneringen og kan ikke ændres, medmindre antallet af tilmeldte spillere bevirker, at en sådan ændring er påkrævet.

I særlige tilfælde kan den turneringsansvarlige – i stedet for en kvalifikationsturnering – afholde såkaldte "forrunder" (enkelte kvalifikationskampe om en bestemt plads i hovedturneringen eller kvalifikationen), hvilke ikke må overstige 4 pr. række. Forrunder kan alene afholdes i rækker, hvor antallet af spillere overstiger 32.

b) Antallet af seedede:

Antallet af seedede fremgår af følgende:

Antal deltagere	Antal seedede
4 - 8	2
9 - 16	4
17 - 32	8
33 - 64	16

c) Placering af de seedede:

8-skema/2 seedede

Seedet 1 Linie 1
Seedet 2 Linie 8

16-skema/4 seedede

Seedet 1 Linie 1
Seedet 2 Linie 16
Seedet 3&4 Først udtrukne på linie 5/anden udtrukne på linie 12

32-skema/8 seedede

Seedet 1	Linie 1
Seedet 2	Linie 32
Seedet 3&4	Først udtrukne på linie 9/anden udtrukne på linie 24
Seedet 5-8	Først udtrukne på linie 8, anden på linie 16, tredje på linie 17 og fjerde på linie 25

64-skema/16 seedede

Seedet 1	Linie 1
Seedet 2	Linie 64
Seedet 3&4	Først udtrukne på linie 17/anden udtrukne på linie 48
Seedet 5-8	Først udtrukne på linie 16, anden på linie 32, tredje på linie 33 og fjerde på linie 49
Seedet 9-16	Først udtrukne på linie 8, anden på linie 9, tredje på linie 24, fjerde på linie 25, femte på linie 40, sjette på linie 41, syvende på linie 56 og ottende på linie 57

d) Byes

Hvis deltagerantallet ikke er 4, 8, 16 eller 32 vil der opstå behov for byes (tomme pladser i skemaet) og dermed oversiddende spillere i første runde.

Antallet af "byes" vil være lig med differencen mellem antallet af deltagere og næste højere potens af 2. (Eks: 28 deltagere. Næste højere potens af 2 = 32. $32 - 28 = 4$ "byes").

"Byes" tildeles de seedede spillere i seedningsrækkefølgen.

Såfremt antallet af "byes" er større end antallet af seedede spillere, fordeles de resterende "byes" ved lodtrækning jævnt ned over skemaet. (Jævnt ned over skemaet betyder, at det tilstræbes, at hver lodtrækningsdel får tildelt lige mange "byes").

e) Lodtrækningen

Ved lodtrækningen anvendes et skema med 4, 8, 16, 32 eller 64 pladser afhængigt af antallet af deltagere. Proceduren er herefter følgende:

De seedede spillere placeres i henhold til ovennævnte metode.

Dernæst placeres "byes" – først til de seedede spillere i seedningsrækkefølge, og såfremt der er flere "byes" end seedede spillere, da ved lodtrækning, hvor man iagttager kravet om jævn fordeling i skemaet.

Til sidst udtrækkes de resterende spilleres navne en efter en. Alle wild cards skal være navngivet ved lodtrækningen.

Særligt for lodtrækning til hovedturnering med forudgående kvalifikation:

Hvis navne på kvalifikanter ikke er kendt ved lodtrækningen, benævnes de pågældende pladser "kvalifikant". Efterhånden som de udtrækkes, placeres de på skemaets ledige linier begyndende ovenfra og sluttende længst nede.

I tilfælde af at lodtrækningen er foretaget før afslutningen på en eventuel kvalifikationsturnering, skal kvalifikanterne efter afslutningen af kvalifikationsturneringen ved lodtrækning indsættes på de uanvendte pladser i lodtrækningen (benævnt "kvalifikant"). Det må ikke på forhånd være bestemt, hvilken kvalifikant der skal placeres på hvilken plads.

f) Afbud

I tilfælde af afbud i hovedturneringen før starten på en eventuel kvalifikationsturnering indsættes den på frasorteringstidspunktet højst rangerede kvalifikationsspiller på afbudspladsen. Turneringsarrangøren afgør, hvor lang tid frem mod turneringsstart denne procedure skal anvendes, dog skal den som minimum anvendes indtil to dage før starten på den aktuelle række. Såfremt afbuddet er modtaget senere end førnævnte frist, indsættes en reserve (hovedturnering uden forudgående kvalifikation eller kvalifikation) eller lucky loser (hovedturnering med forudgående kvalifikation) på afbudspladsen.

I tilfælde af afbud i hovedturneringen mens en eventuel kvalifikationsturnering er i gang indtræder en lucky loser, der indgår i lodtrækningen om placeringen af kvalifikanter på lige fod med kvalifikanterne og dermed kan indtræde på de samme pladser som kvalifikanterne.

I tilfælde af afbud i hovedturneringen efter afslutningen af en eventuel kvalifikationsturnering og efter lodtrækningen om placering af kvalifikanterne er påbegyndt, indsættes en lucky loser på afbudspladsen (se dog nedenfor om afbud fra seedede spillere).

I tilfælde af afbud i hovedturneringen uden forudgående kvalifikationsturnering eller i kvalifikationen indsættes en reserve på afbudspladsen.

I tilfælde af afbud fra en seedet spiller efter lodtrækningen er foretaget flyttes den højest rangerede af de ikke-seedede til den seededes plads. Den derved opståede ledige plads behandles som et almindeligt afbud. Turneringsarrangøren afgør, hvor lang tid frem mod turneringsstart denne procedure skal anvendes, dog skal den som minimum anvendes indtil to dage før starten på den aktuelle række. Såfremt afbuddet er modtaget senere end førnævnte frist, indsættes en reserve (hovedturnering uden forudgående kvalifikation eller kvalifikation) eller lucky loser (hovedturnering med forudgående kvalifikation) på afbudspladsen.

30. Lucky Losers

Ved turnering med forudgående kvalifikationsrunde skal princippet om "Lucky Loser" tages i anvendelse. Lucky Losers er de spillere, der taber i sidste runde af en eventuel kvalifikationsturnering forud for turneringen.

Hvis der skal bruges flere end disse, da også taberne i næstsidste runde af kvalifikationsturneringen. De, der har tabt i sidste runde, går forud for dem, der har tabt i næstsidste runde ved indtegnning.

Lucky Losers udvælges blandt de, der har indtegnet sig, og kan komme på tale. Udvælgelsen sker primært efter placering på senest offentliggjorte rangliste (højest rangeret før næsthøjest osv.) sekundært efter lodtrækning.

Såfremt det ikke er muligt at ranglisteplacere Lucky Losers, anvendes lodtrækningsprincippet.

En Lucky Loser skal indsættes som erstatning for enhver spiller, som endnu ikke er registreret for et resultat, og som ikke er kommet tilstede, eller er udelukket, fordi han kom for sent til sin første kamp.

En Lucky Loser kan indsættes frem til starten af anden runde.

For at kunne vælges, skal en Lucky Loser:

Melde sig til turneringsledelsen og indskrive sig på Lucky Loser listen samme dag og senest en halv time før starten af første kamp i aktuelle række.

Være klar til at spille senest 5 minutter efter at en udelukkelse eller udeblivelse er annonceret.

Hvis den udtrukne Lucky Loser ikke er klar til at spille, placeres vedkommende i bunden af listen over Lucky Losers den pågældende dag.

Hvis en Lucky Loser plads bliver ledig, medens kvalifikationen foregår og frem til lodtrækningen, skal pladsen behandles som kvalifikationspladserne med hensyn til lodtrækningen.

31. Lys

Hvis turneringen afvikles med brug af kunstigt lys, bør lyset være jævnt fordelt over hele banen med en styrke på min. 500 lux.

32. Mødetid for spillere

Enhver spiller bør møde 15 minutter før kampstartpunktet og ved sin ankomst til spillestedet melde sig til turneringsledelsen. Er en spillers kamp "næste ledige" på en fast bane uden angivet starttidspunkt, bør vedkommende møde på starttidspunktet for den foregående kamp på pågældende bane.

En spiller skal være klar til at spille, når kampen kaldes ud. Spilleren diskvalificeres, hvis vedkommende ikke kan spille 15 minutter efter at kampen er kaldt ud, medmindre referee alene, efter inddragelse af alle relevante omstændigheder, vælger ikke at annoncere en diskvalifikation.

33. Officials

Alle turneringer skal som et minimum have en uddannet referee og minimum en dommer i alle finaler. For særlige krav om officials for de enkelte kategorier henvises til afsnittet om kategorier. Der henvises i øvrigt til "Retningslinier for officials".

En spiller er - så længe vedkommende er med i turneringen og umiddelbart efter at være slået ud - efter opfordring fra referee pligtig til vederlagsfrit at fungere som dommer i en (1) kamp pr. række vedkommende deltager i. Spillere, der modsætter sig denne regel, udelukkes fra turneringen og indberettes til DTF.

Når der benyttes ikke uddannede dommere, kan alene referee uddele advarsler.

34. Opvisningskampe

Tilladelse til at arrangere en opvisningskamp skal af klubber under DTF skriftligt indhentes hos DTF's Turneringsafdeling. DTF fastsætter i hvert enkelt tilfælde en afgift, som arrangøren må erlægge senest to uger før kampen. Sker dette ikke, er tilladelsen bortfaldet.

35. Pause mellem kampe

Når det er nødvendigt at programsætte mere end en (1) kamp på samme dag for en spiller, skal denne have ret til følgende pauser:

Hvis der er spillet mindre end 1 time:	½ times pause.
Hvis der er spillet mellem 1 time og 1½ time:	1 times pause.
Hvis der er spillet mere end 1½ time:	1 ½ times pause.

I særlige tilfælde kan referee forkorte ovennævnte pauser, såfremt der er tale om pause mellem single og double.

36. Pointgivende turneringer

Alle individuelle turneringer, der er kategoriseret, er pointgivende til DTF's computerrangliste. Holdturneringskampe er pointgivende i et nærmere bestemt omfang fastsat af DTF, hvilket fremgår af de til enhver tid gældende regler for pointtildeling.

37. Pointstrafsystemet

For følgende forseelser på banen skal dommeren, henholdsvis referee, gribe ind og idømme straf efter pointstrafsystemet:

forhaling af spillers genoptagelse med mere end 20 sekunder, hvis spillet har været afbrudt pga. diskussion mellem en spiller og en official, og dommeren har anmodet om spillers genoptagelse ved at sige: Lad os fortsætte spillet, 20 sekunder.

uansetlig optræden, det være sig verbalt eller ved gestikulationer.
usportslig optræden udover de under dette punkt nævnte forseelser.

utilbørlig optræden ved:

at slå eller sparke ubehersket til bolde, som ikke er i spil, eller til udstyr

ubehersket at slå ketsjeren i banen, sparke til ketsjeren, smide ketsjeren osv., uanset om det er udtryk for ærgrelse over egen fejl, eller det sker i protest mod en dom.

demonstrative handlinger over domsafgørelser eller over for modstander, fx ved demonstrative markeringer af boldnedslag på egen såvel som modstanderens banehalvdel.

for hånlige eller fornærmende behandling af funktionær, modstander, medspiller, tilskuer eller anden person, hvad enten det sker verbalt, fysisk eller ved gestikulationer.

modtagelse af rådgivning under spillet.

Pointstrafsystemet anvendes uafhængigt af tidstrafsystemet på følgende måde:

- | | |
|-------------------------------------|---------------------------|
| 1. forseelse: | Advarsel. |
| 2. forseelse: | Pointstraf (næste point). |
| 3. og hver efterfølgende forseelse: | Partistraf |

Forseelserne lægges sammen, dvs. hvis spilleren efter en 1. forseelse, som medførte en advarsel, igen begår en af de førnævnte forseelser, skal vedkommende idømmes pointstraf. Ved en efterfølgende forseelse (3. forseelse) gives partistraf. Dog skal referee efter tredje forseelse afgøre, om hver enkelt efterfølgende forseelse skal medføre diskvalifikation. I double er en pointstraf, partistraf og/eller diskvalifikation rettet mod parret uanset hvem af de to spillere, der begik den/de første forseelse.

Efter en pointstraf eller partistraf skal spillet fortsætte i henhold til stillingen i protokollen, hvor straffen indføres på samme måde, som hvis pointet var spillet normalt. Dette gælder såvel i spørgsmål om server, servemodtager, placering i servefelter og på banehalvdele, tid til sideskifte, boldskifte, som for alle andre områder, hvor pointstillingen har indvirkning på spillets forløb.

For uanstændig opførsel, utilbørlig optræden samt for hånlige eller fornærmende optræden på eller udenfor banen kan dommeren eller referee diskvalificere en spiller, selv om det er den første forseelse, såfremt denne skønnes særlig grov.

For overskridelse af reglerne om rådgivning kan referee lade den rådgivende person fjerne fra turneringsområdet, såfremt forseelsen skønnes særlig grov. I fald denne nægter at forlade området, kan referee diskvalificere den rådgivne spiller.

38. Pointtildeling til DTF's computerrangliste

Reglerne for pointtildeling til DTF's computerrangliste offentliggøres umiddelbart forud for hver sæson (i april og september) og offentliggøres via DTF's hjemmeside. Reglerne kan inden for hver sæson løbende ændres, hvilket skal meddeles via DTF's hjemmeside med minimum to måneders varsel.

39. Program

Der skal altid udarbejdes et program for en turnering. Programmet skal som et minimum indeholde oplysninger om, hvor og hvornår (dag og starttidspunkt for de enkelte rækker) deltagerne skal spille, spillernes status (hovedturneringsspiller, kvalifikationsspiller, reserve eller wild card) samt navn, adresse og telefonnummer på referee.

Programmet skal offentliggøres på internettet eller udsendes til alle korrekt tilmeldte spillere og til DTF.

40. Programsætning af kampe

Hovedturneringskampe i en given række bør for juniorer programsættes dagen efter sidste runde i en eventuel kvalifikationsturnering i pågældende række.

Kampe må tidligst programsættes kl. 9.00 og senest kl. 19.00 for juniorer/20.30 for seniorer. Der kan dog i vinterperioden som følge af begrænset banekapacitet afviges fra disse tidsbestemmelser, dog skal de yngste deltagere altid programsættes tidligst muligt og aldrig senere end 20.30. Ved planlægning af kampantallet pr. dag skal der fra start- til sluttidspunkt i gennemsnit være afsat minimum 1 time og 30 minutter (bedst å 3 sæt til 6) til hver kamp indendørs og 1 time og 45 min. (bedst å 3 sæt til 6) udendørs. Tidspunkter for afviklingen af de enkelte kampe afgøres af den referee.

Med mindre vejret eller andre omstændigheder forhindrer det, skal en spiller maksimalt programsættes til at spille to kampe pr. række om dagen. En spillers kamp bør ikke programsættes tidligere end 12 timer efter afslutningen af spillerens sidste kamp den forudgående dag eller runde.

41. Præmier

Der kan i juniorrækker kun gives præmier af erindringsmæssig karakter (medaljer, pokaler o.lign., sponsorerede præmier (artikler produceret af en sponsor eller påtrykt dennes reklame/logo) samt gavekort.

Købsværdien af en enkelt præmie må ikke overstige 1500 kr.

Udbetaling af pengepræmier/gavekort til amatører skal ikke oplyses til skattevæsenet.

Der gælder følgende vejledende retningslinier for uddeling af gaver/præmier i juniorrækker (single/double):

- 1) Finalister modtager altid en præmie
- 2) For rækker med flere end 16 deltagere/par modtager tabende semifinalist en præmie
- 3) Alle deltagere modtager en erindringsgave (f.eks. T-shirt)
- 4) Der foretages officiel præmieoverrækkelse for alle finalister

42. Puljeturneringer

1. Generelt:

En puljeturnering i en given række består af en eller flere puljer med min. 3 og max. 5 deltagere i hver pulje og spillerne skal antalmæssigt fordeles ligeligt i puljerne. En puljeturnering afvikles med indledende kampe i puljerne og afsluttende kampe i en cup-turnering eller en (1) ny pulje, hvor en eller flere fra hver pulje fortsætter i turneringen.

2. Seedning af spillere:
Seedning af spillere forekommer alene, såfremt der er to eller flere puljer, hvorved antallet af seedede følger reglerne for lodtrækning i cup-turneringer (jfr. pkt. 27):
3. Placering af spillere:
Seedede spillere skal fordeles ligeligt i puljerne (dog i seedningsrækkefølge med seedet 1 i pulje 1 osv.) efter de samme principper som for cup-turneringer, således at de højest seedede til enhver tid placeres sammen med de lavest seedede, når 2 seedede skal placeres i samme pulje. De højest seedede skal dog altid placeres i de puljer, hvor der kun er en (1) seedet spiller. Ikke-seedede spillere placeres på de resterende pladser ved lodtrækning. Eksempler:
a) I en puljeturnering med 9 deltagere (3 puljer med 3 deltagere og i alt 4 seedede) placeres seedet 1 i pulje 1, seedet 2 i pulje 2 og seedet 3 og 4 i pulje 3. Øvrige spillere placeres ved lodtrækning.
b) I en puljeturnering med 19 deltagere (4 puljer med 4 deltagere og 1 pulje med 3 deltagere i alt 8 seedede) placeres seedet 1-5 i pulje 1-5 (3 deltagere i pulje 1 jfr. pkt. 1). Seedet 6 placeres i pulje 5, seedet 7 i pulje 4 og seedet 8 i pulje 3. Øvrige spillere placeres ved lodtrækning.
4. Kamprækkefølgen:
Efter puljeinddeling nummereres spillerne i den enkelte pulje efter rangering, således at den højest rangerede spiller står som nr. 1, den næsthøjest rangerede som nr. 2 osv.
Kampene afvikles herefter i følgende rækkefølge:
Puljer med 3 deltagere:
2-3, 1-3, 1-2
Puljer med 4 deltagere:
1-4, 2-3, 1-3, 2-4, 3-4, 1-2
Puljer med 5 deltagere:
1-5, 2-4, 1-3, 2-5, 1-4, 3-5, 2-3, 4-5, 3-4, 1-2
5. Beregning af stillingen i en pulje:
 - a) For hver vundne kamp gives 1 point.
 - b) Den spiller, der har flest point har vundet puljen.
 - c) Har 2 eller flere spillere opnået samme antal point, afgøres rækkefølgen først ved forskellen mellem vundne og tabte sæt og herefter ved forskellen mellem vundne og tabte partier.
 - d) Afgøres rækkefølgen ikke herved, afgøres spørgsmålet ud fra resultatet den/de indbyrdes kamp(e), subsidiært ved lodtrækning.
 - e) Spillere, der er udeblevet fra en eller flere puljekampe, kan aldrig gå videre fra puljen - uanset årsagen til denne/disse udeblivelser.

43. Referee

Referee er højeste myndighed på en turnering og træffer afgørelse i alle tvivlsspørgsmål i forbindelse med fortolkning af spille- og turneringsregler, der kræver stillingtagen på stedet.

Referees afgørelser er endelige.

Referee må ikke fungere som dommer i den pågældende turnering.

44. Reklamer

Brug af reklamer skal til enhver tid følge DIF's reklamebestemmelser. For brug af reklamer på tøj og udstyr henvises i øvrigt til pkt. 63.

45. Reserver

Tilmeldte reserver indsættes i turneringen i prioriteret rækkefølge efter deres rangering på frasorteringstidspunktet.

Ikke tilmeldte spillere skal - for at kunne indtræde som reserve i en række – have tilmeldt sig som reserve senest dagen før rækkens start og være lavere rangerede end den lavest seedede i den række vedkommende skal indtræde i.

Ikke tilmeldte reserver kan ikke indtræde i en række, hvor der i forvejen er en prioriteret reserveliste, medmindre alle reserver fra denne liste er gået ind i turneringen eller efter forespørgsel ikke har ønsket at deltage i turneringen, eller i en hovedturnering med forudgående kvalifikationsturnering.

En reserve kan indsættes frem til starten af anden runde i den pågældende række i stedet for en spiller, der endnu ikke er registreret for et resultat, og som ikke er kommet tilstede til sin første kamp, eller er udelukket, fordi han kom for sent til sin første kamp.

46. Resultater og resultatformidling

Turneringens resultater skal under turneringen løbende være opslået på et synligt sted for alle.

Det påhviler turneringsarrangøren at sørge for, at resultatskemaerne for alle pointgivende rækker indsendes til DTF efter nærmere angivne retningslinier, der fastsættes af DTF's Turneringsafdeling.

Et resultat noteres f.eks. 60 62. I tilfælde af tie-break noteres resultatet af denne i en parentes, der angiver det antal point taberen af tie-break'en opnåede, f. eks. 76(4) hvis tie-break'en endte 7-4. En kamp, der ikke er spillet, noteres "wo" (Walk Over) og i fald en spiller udgår under en kamp noteres stillingen efterfulgt af "rtd." (retired) f.eks. 62 33 rtd.

Retningslinier for resultatformidling fra holdturneringen fastsættes af DTF' Turneringsafdeling forud for hver sæson.

47. Rådgivning

En spiller må ikke modtage rådgivning under en kamp. Enhver rådgivende kommunikation mellem en spiller og en rådgiver af verbal eller visuel karakter skal opfattes som rådgivning og straffes efter pointstrafsystemet.

48. Sanktioner over for spillere

For hver af følgende overtrædelser tildeles en spiller nævnte antal karantænepoint:

For sent afbud:	5 point
Udeblivelse uden afbud:	6 point
Deltagelse i to samtidige turneringer:	10 point
Pointstraf:	4 point
Partistraf:	5 point
Diskvalifikation:	6 point
Nægte at dømme en kamp:	10 point

Karantænepoint opgøres i september, januar og april. Hvis en spiller inden for en periode på 12 måneder tildeles 10 eller flere karantænepoint, kan vedkommende gives karantæne i en periode efter følgende retningslinier:

Karantænepoint	Karantæneperiode
10	4 uger
16	Yderligere 4 uger
22	Yderligere 4 uger

Efter registrering af et karantænegivende pointantal gives den aktuelle spiller en uges frist til at kommentere/dokumentere eventuelle fejl i indberetningerne, hvorefter DTF's turneringsafdeling tager beslutning om eventuel tildeling af karantæne eller vælger at give pågældende en advarsel, hvorefter enhver efterfølgende overtrædelse vil kunne give karantæne.

En tildelt karantæne begynder på en af DTF fastsat dato og skal tage hensyn til tilmeldingsfrister, turneringstyper o. lign., idet overtrædelsernes karakter skal stå i et rimeligt forhold til sanktionen.

Tilmelding til eller deltagelse i to samtidige turneringer medfører desuden fratræk af alle optjente point i de pågældende turneringer.

Øvrige forseelser behandles efter indberetning fra unionen, den turneringsansvarlige eller referee af DTF's Turneringsafdeling og kan medføre karantæne fra al turneringsdeltagelse i op til 2 år.

49. Sanktioner over for arrangører

Turneringsarrangørers overtrædelse af gældende bestemmelser for afholdelse af turneringer behandles af DTF's Turneringsafdeling og kan medføre bøde på op til 1.000 kr. og ved gentagne overtrædelser inddragelse af tilladelse til at afholde turnering i minimum 8 måneder og maksimalt 2 år.

50. Seedning

Alle turneringer skal have seedning i alle rækker og denne skal altid offentliggøres forud for lodtrækningen.

Seedningsrækkefølgen afgøres ud fra rangeringen på den senest offentliggjorte danske rangliste.

Spillere uden licens fra en dansk klub kan ikke seedes.

Den turneringsansvarlige kan ved seedning i særlige tilfælde vælge at prioritere senest offentliggjorte verdensranglister (ATP, ITF eller WTA) højere end den danske rangliste.

Spillere fra udenlandske klubber kan seedes, såfremt de har en international, national eller regional rangering, der berettiger til dette. Pågældendes styrke i forhold til danske spillere vurderes af den turneringsansvarlige.

51. Sign In

I tilfælde af Sign In skal det i programmet oplyses, hvor denne foregår samt et tidspunkt, der angiver deadline for pågældende Sign In.

Sign In-listen skal lukkes på det fastlagte tidspunkt og referee skal underskrive og notere klokkeslæt på listen. Lodtrækning skal foretages umiddelbart efter lukning af Sign In-listen og rækken skal startes senest 1 time efter Sign In-deadline.

Sign In kan alene benyttes i forbindelse med en kvalifikationsturnering.

Sign In er ikke tilladt i juniorrækker (ETA- og ITF-rækker undtaget).

52. Skader og sygdom

a) Time-out:

En spiller har i tilfælde af skade eller en anden tilstand, der efter spillerens opfattelse kræver behandling, under opvarmning eller kamp ret til en (1) time-out på 3 minutter for den skade eller tilstand. En spiller kan på et hvilket som helst tidspunkt under opvarmning eller i kampen forlange en sådan time-out, hvilket skal foregå via en forespørgsel til dommeren eller referee.

En time-out starter først efter at diagnosen er stillet. Hvis det skønnes rimeligt, kan behandling af en tilstand som følge af ekstrem varme tillades, dog kan der kun gives en (1) time-out pr. kamp for krampe.

b) Behandling:

Behandling kan kun foretages af en læge, fysioterapeut o.lign. eller af en anden person, der er udpeget af referee. En spiller kan modtage behandling ved sideskift, såfremt dette sker indenfor de 90 sekunder. En sådan behandling bør ikke overskride to på hinanden følgende sideskift.

c) Skade/tilstand, der ikke kan behandles:

En spiller kan ikke på noget tidspunkt modtage behandling for følgende:

- enhver skade/ tilstand, der efter behandlerens vurdering ikke anstændigvis kan behandles på banen eller som ikke kan forbedres med de til rådighed værende midler.
- forud eksisterende skade/tilstand, der ikke er forværret under kampen almindeligt tab af fysisk kondition
- enhver skade/tilstand, der kræver injektioner eller ilt på banen, dog undtaget sukkersyge, der kan tillades at bruge genstande til at tjekke blodsukkeret eller til at indføre insulin, hvilket skal foregå udenfor banen

d) Procedure ved time-out under opvarmning:

I tilfælde af time-out under opvarmning kan en spiller modtage behandling enten i 3 minutter eller i 90 sekunder efter opvarmningsens afslutning. Hvis en spiller ikke fysisk er i stand til at spille efter behandlingen, skal kampen ikke starte.

Enhver skade/tilstand opstået under opvarmningen skal opfattes som forud eksisterende, når kampen går i gang.

e) Procedure ved time-out under kampen:

En spiller kan anmode om og modtage en time-out øjeblikkeligt eller ved førstkommande sideskift (i dette tilfælde vil den tilladte tid ved sideskiftet være 4½ minut) eller når behandleren er ankommet til banen, har evalueret og stillet diagnosen. Efter behandlingen skal spillet genoptages øjeblikkeligt, medmindre afbrydelsen af spillet har været af en sådan længde, at spillerne har krav på ny opvarmning. Dommeren

eller referee kan til enhver tid suspendere spillet og tilkalde behandleren, der kan afgøre at fortsat spil er til fare for spillerens helbred. I dette tilfælde skal referee trække spilleren ud af kampen.

f) Tidsoverskridelse efter en time-out:

Overskridelse af tiden i forbindelse med en time-out straffes efter pointstraffesystemet.

g) Skade eller sygdom før en kamp:

Referee kan i særlige tilfælde nægte en skadet eller syg spiller at stille op, hvis det skønnes at spilleren ikke vil kunne gennemføre en kamp på sportslig korrekt vis. Referee skal indhente alle relevante informationer samt rådgivning fra læge, fysioterapeut o. lign. før en sådan afgørelse træffes. En spiller kan efter en sådan afgørelse godt spille i en anden række på et senere tidspunkt i den samme turnering, såfremt vedkommendes tilstand er forbedret i tilstrækkeligt omfang.

53. Spilleregler

Der spilles efter DTF' spilleregler. Det valgte tællesystem skal anføres i tilmeldingsmaterialet. Såfremt intet er anført, spilles der bedst å tre tie-break sæt til 6.

54. Spilleres opførsel

En spiller skal under alle kampe og når vedkommende opholder sig på turneringsområdet opføre sig sportsligt og etisk korrekt og dermed overholde de i nærværende reglement beskrevne regler herfor.

55. Start på en turnering/kamp

En turnering er officielt påbegyndt, når den første serv i den første kamp er afleveret. En kamp er officielt påbegyndt, når den første serv er afleveret. En serv er afleveret, når bolden er forsøgt ramt.

56. Streng(e) springer under spil

En spiller må ikke starte et point med en sprunget streng(e). Hvis strengen(e) springer midt i en duel, skal han færdigspille pointet. Hvis modtageren springer en streng(e) ved returnering af en første serv, der er let, skal han skifte ketsjeren øjeblikkeligt. Sker dette ved en første serv, der er fejl, kan modtageren vælge enten at skifte ketsjeren øjeblikkeligt, hvorved serveren tillades en ny første serv, eller at færdigspille pointet med den ødelagte streng(e), hvorved serveren kun tillades anden serv.

57. Taberrunder

Taberrunder kan spilles både i kvalifikation og hovedturnering. En spiller har kun krav på at deltage i en (1) taberrunde pr. række.

Taberrunder er alene for spillere, der har tabt deres første spillede kamp (dog ikke spillere, der spiller første gang og taber i tredje runde eller senere). En spiller er pligtig til at spille taberrunden uanset om vedkommendes første kamp er vundet på w.o.

Der skal afvikles taberrunde i U 12 rækker, medmindre dispensation herfor er modtaget af DTF.

58. Terminer og terminssansøgning

a) Fastsættelse af terminer:

DTF fastsætter hvert år senest i april terminer, indenfor hvilke der kan afholdes turneringer omfattet af nærværende bestemmelser i den efterfølgende vinterperiode (oktober-april), samt senest i september terminer, indenfor hvilke der kan afholdes turneringer omfattet af nærværende bestemmelser i den efterfølgende sommerperiode (maj-september).

b) Ansøgning om termin:

For at kunne afholde en pointgivende individuel turnering, der ønskes optaget på DTF's terminsliste, skal man ansøge om termin hos DTF. Terminsansøgning kan rekvireres hos DTF. Korrekt udfyldt terminsansøgning skal - vedlagt den til enhver tid eksisterende terminsafgift (kun for pointgivende sommerturneringer) - være DTF i hænde senest:

1. november for afholdelse af turneringer i perioden maj - september

1. maj for afholdelse af turneringer i perioden oktober – april (DTF kan dog meddele en senere frist)

Unioner er ikke underlagt disse regler hvad angår unionsmesterskaber, dog skal disse afholdes indenfor de af DTF fastsatte terminer.

c) Godkendelse af termin:

DTF's Turneringsafdeling behandler alle indkomne terminsansøgninger og meddeler ansøgeren resultatet af denne behandling senest en måned efter fristens udløb. Alle korrekt udfyldte og rettidigt indsendte terminsansøgninger godkendes automatisk, hvilket vil sige at turneringen kan afholdes som pointgivende. DTF's Turneringsafdeling afgør dog, hvilken af de ønskede prioriteter med hensyn til termin samt hvilke rækker og kategorier ansøgeren tildeles.

59. Tidstrafssystemet

For forhaling af spillet i følgende tilfælde idømmes straf efter tidstrafssystemet:

forhaling af spillets påbegyndelse udover 20 sekunder, efter at dommeren har sagt "spil".

for overskridelse af reglen om 20 sek. mellem boldene.

for overskridelse af 90/120 sekunders-reglen ved sideskift/sæt-break, forudsat at dommeren 30 sekunder forinden (dvs. efter 60/90 sekunder) har sagt "tid".

Tidstrafssystemet anvendes uafhængigt af pointstrafssystemet på følgende måde:

1. forseelse: Advarsel
2. og følgende forseelser: Pointstraf (næste point)

I double rettes en pointstraf mod parret uanset hvem af spillerne, der begik den/de første forseelse.

Efter en pointstraf skal spillet fortsætte i henhold til stillingen i protokollen, hvor straffen indføres på samme måde, som hvis pointet var spillet normalt. Dette gælder såvel i spørgsmål om server, servemodtager, placering i servefelter og på banehalvdele, tid til sideskifte, boldskifte, som for alle andre områder, hvor pointstillingen har indvirkning på spillets forløb.

60. Tilmelding (se også pkt. 11)

En spiller må kun tilmelde sig/deltage i én turnering pr. termin, medmindre andet er meddelt via DTF's hjemmeside forud for hver sæson (april og september). Der dispenseres dog jfr. pkt. 11 fra unionsmesterskaber samt internationale turneringer sanktioneret af ATP, WTA eller ITF. En spiller kan dog aldrig deltage i to turneringer samtidig jfr. pkt. 11.

Tilmelding til en turnering skal fremsendes skriftligt eller via e-mail (DTF's officielle tilmeldingsblanket skal anvendes). Tilmeldingsblanketten skal være korrekt udfyldt og være påført underskrifter. Ved fremsendelse via e-mail skal afsenders navn, adresse og tlf. nr. fremgå.

Tilmeldingen skal være turneringsarrangøren i hænde senest den dato tilmeldingsfristen er fastsat.

En spiller kan højst tilmelde sig to single- og doublerækker pr. uge.

Tilmeldinger, der ikke er skriftlige eller som er modtaget for sent, bør ikke accepteres.

61. Tilmeldingsgebyr

Tilmeldingsgebyrer fastsættes af den turneringsansvarlige og må for juniorsinglerækker i sommerperioden (maj - september) ikke overstige 200 kr. pr. række og 250 kr. i vinterperioden (oktober - april). Garanteres spillerne ekstra kampe (taberrunde, puljespil o.lign.) må tilmeldingsgebyret hæves med 50 kr. pr. ekstra kamp dog max. til 300 kr. Disse gebyrer er inkl. evt. dommergebyr (spillere er dog pligtige til at dømme en kamp pr. række de deltager i, uden betaling).

Danmarksmesterskaberne for juniorer (UM) er ikke omfattet disse regler for gebyrer.

Spillere, der indgår i en lodtrækning/er opført på en tilmeldingsliste og efterfølgende melder afbud, hæfter altid for deres tilmeldingsgebyr, medmindre andet skriftligt er aftalt med den turneringsansvarlige.

Spillere, der grundet singlespil i en forudgående turnering i en lavere kategori ikke kan nå frem til kvalifikationen i single i den efterfølgende turnering, hæfter ikke for sit tilmeldingsgebyr. Bemærk, at en spiller altid skal spille en turnering færdig!

Den turneringsansvarlige fastsætter en frist, indenfor hvilken gebyret skal være betalt. Denne frist bør være før starten på den række, det pågældende gebyr dækker. En spiller kan således normalt ikke deltage i en række før tilmeldingsgebyret er betalt, medmindre andet er meddelt fra den turneringsansvarlige.

62. Toiletbesøg og tøjskift

Regler for toiletbesøg er forskellige for kvinder og mænd:

a) Kvinder

I single er hver spiller berettiget til maksimalt to (2) pauser pr. kamp og i double er hvert par berettiget til maksimalt to (2) pauser, der enten kan benyttes til toiletbesøg eller tøjskift. Hver gang en spiller forlader banen for at gå på toiletet eller for at skifte tøj, betragtes det som en af hendes to pauser - uanset om hendes modstander(e) har forladt banen. Hvis begge spillere i double forlader banen sammen, tæller det som en af deres to (2) pauser.

Toiletbesøg: Bør foretages efter afslutningen af et sæt eller ved sideskift. Der skal tillades rimelig tid til toiletbesøget. En spiller kan ikke tildeles skadespause og toiletbesøg i forlængelse af hinanden. Yderligere toiletbesøg kan tillades, men kun ved sideskift og uden ekstra tid udover de 90 sekunder. Overskridelse af tiden i dette tilfælde straffes efter pointstrafsystemet.

Tøjskift: Må kun foretages under set-break. Der skal tillades rimelig tid til dette tøjskift.

b) Mænd

En spiller kan anmode om at modtage – helst under set-break - tilladelse til at forlade banen og gå på toiletet en (1) gang i en bedst af tre sæts kamp og to (2) gange i en bedst af fem sæts kamp. I double er det tilladt et par at forlade banen og gå på toiletet to (2) gange pr. kamp. Toiletbesøg foretaget under opvarmning tæller som et af nævnte tilladte toiletbesøg. Yderligere toiletbesøg kan tillades, men kun ved sideskift og uden ekstra tid udover de 90 sekunder. Overskridelse af tiden i dette tilfælde straffes efter pointstrafsystemet.

63. Tøj og udstyr

Alle spillere skal til enhver tid være ikklædt passende og almindeligt accepteret tennistøj og -udstyr.

a) Ikke tilladt beklædning

Badeshorts, skjorte, afklippede bukser eller anden lignende beklædning må ikke bæres hverken under opvarmning eller spil.

b) Logo og reklame på beklædning og udstyr:

Bluse og slipover:

Ærmer: En (1) reklame på hvert ærme, som hver især ikke må overstige 60 cm². Derudover et (1) standardlogo fra fabrikanten på hvert ærme, som hver især ikke må overstige 13 cm². Kvinder iført en overdel uden ærmer må placere de to (2) reklamer (max. 19,5 cm²) på forsiden af overdelen.

Forside, bagside og krave: En (1) reklame på forsiden og en (1) på ryggen, som hver især ikke må overstige 400 cm². I alt to (2) standardlogoer fra fabrikanten, som hver især ikke må overstige 13 cm², alternativt et (1) standardlogo fra fabrikanten, som ikke må overstige 19,5 cm². Klubbens logo og/eller spillerens navn kan placeres på brystet og må ikke overstige 19,5 cm².

T-shirts:

Standardlogoer fra fabrikanten samt klubbens logo og/eller spillerens navn må placeres som anført for bluse og slipover. Derudover en (1) reklame på hvert ærme, som hver især ikke må overstige 60 cm².

Shorts, nederdel og lycra shorts:

To (2) standardlogoer fra fabrikanten, som hver især ikke må overstige 13 cm², alternativt et (1) standardlogo fra fabrikanten, som ikke må overstige 19,5 cm². På lycra shorts/cykel-shorts et (1) standardlogo fra fabrikanten som ikke må overstige 13 cm², og som er i tillæg til de to (2) tilladte logoer på shorts. Logoer på en nederdel skal placeres på stoffets nederste del. Klubbens logo og/eller spillerens navn er tilladt, men må ikke overstige 19,5 cm².

Sokker og sko:

Fabrikantens standardlogo må placeres på hver sko og hver sok. Disse logoer må hver især ikke overstige 13 cm². Spillere skal iføre sig tennissko, der er generelt accepterede til spil på diverse typer af underlag. Referee har autoritet til at beslutte, om en tennissko lever op til passende standarder for brug på diverse typer af underlag.

Ketcher/streng:

Fabrikantens standardlogo må være på rammen/påført strengene.

Kasket, pandebånd og svedbånd:

Placering af et (1) standardlogo fra fabrikanten på hver genstand, som hver især ikke må overstige 13 cm².

Tasker, håndklæder og andet udstyr:

Fabrikantens standardlogo må placeres på disse genstande. Desuden må en (1) reklame, som ikke overstiger 26 cm², placeres på en (1) taske.

Trænings-, overtræksdragt og sweatshirt:

En spiller må under opvarmning og under spil (efter tilladelse fra referee) være iført trænings-, overtræksdragt og/eller sweatshirt. Med hensyn til standardlogo samt reklamer gælder de ovenfor beskrevne regler for bluse og slipover samt shorts, nederdel og lycra shorts.

c) Reklamer

Reklamen må kun indeholde firma-/organisations-/produkt navn samt evt. tilhørende logo. Yderligere reklametekst godkendes ikke.

Fabrikantens navn må – foruden placeringen af de ovenfor nævnte standardlogoer – være påført som reklame.

Reklamer for arrangementer, begivenheder o.lign. er ikke tilladt, ligesom reklamer ikke må omfatte varegrupper eller illustrationer, som efter DTF's skøn virker forstyrrende eller anstødeligt i almindelighed eller strider mod dansk idræts grundtanker og formål. Opfordringsord i teksten godkendes ikke.

I tvivlstilfælde skal DTF kontaktes vedrørende godkendelse af en reklame.

Referee har afgørelsen i tvivlstilfælde og skal pålægge en spiller, der ikke opfylder beklædningsreglementet, at skifte udstyr eller tøj, eller udelukke den pågældende fra spillet.

d) Bestemmelse af logo- og reklamestørrelse

Størrelsen af logoer og reklamer bestemmes ud fra det aktuelle mønster på logoet eller reklamen, der i denne forbindelse opfattes som en tilføjelse til spillerens beklædning/udstyr. Ved bestemmelse af arealet tegnes der en cirkel, et rektangel, eller en trekant rundt om mønsteret, og arealet for pågældende figur vil være bestemmende for størrelsen af logoet eller reklamen.

I tilfælde af at logo eller reklame har samme baggrundsfarve som beklædningen/udstyret, vil den aktuelle størrelse være størrelsen af selve logoet eller reklamen.

Det er ikke tilladt at dække reklamer/logoer med tape eller lignende, og endvidere kan der ikke gives tilladelse til at vende tøj på vrangen.

64. Uanstændig optræden

Ved uanstændig optræden forstås dels brugen af ord, der normalt opfattes som nedværdigende, krænkende eller obscøne, og som er udtalt højt nok til at blive hørt af dommeren, tilskuere, linedommere eller boldbørn, og dels det at lave tegn eller bevægelser med hånd og/eller ketsjeren og bolde, der normalt opfattes som obscøne.

Overtrædelse af denne regel straffes efter pointstrafsystemet.

65. Ubeherskede slag eller spark til bolde, tøj, udstyr o.lign

Forsætligt at slå en bold udenfor baneområdet, slå hårdt og ukontrolleret til en bold, ødelægge eller beskadige ketsjer eller udstyr samt i frustration forsætligt og voldeligt at slå eller sparke til net, banen, dommerstolen eller andet tilbehør skal forstås som ubeherskede slag eller spark til bolde, tøj, udstyr o.lign. Overtrædelse af denne regel straffes efter pointstrafsystemet.

66. Udskiftning af tøj og udstyr

Mandlige spillere kan gives tilladelse til en (1) gang pr. kamp at forlade banen for at skifte våde sko/sokker, til hvilket formål der gives rimelig tid.

Spillere, der stiller op i tøj, der overtræder de gældende bestemmelser, skal når dette opdages gives 15 minutter til at skifte tøj. Overskridelse af de 15 minutter medfører automatisk diskvalifikation. Der skal tillades ny opvarmningstid (3 min.), såfremt afbrydelsen sker under kampen og overskrider 15 minutter. I alle andre tilfælde foregår udskiftning af tøj og udstyr på spillerens egen tid (20, 90 eller 120 sekunder)

og overtrædelse af disse tidsfrister straffes efter pointstrafsystemet.

67. Usportslig optræden

Usportslig optræden fra en spiller defineres som enhver handling, der klart strider imod sportens ånd og som ikke er beskrevet i nærværende reglement.

Overtrædelse af denne regel straffes efter pointstrafsystemet.

68. Wild Cards

Wild Cards skal navngives inden lodtrækningen, kan seedes og skal ikke være tilmeldt. Wild Cards, der melder afbud eller af anden grund udgår, kan ikke erstattes af nye Wild Cards, efter at lodtrækningen er foretaget.

Spillere, der har tabt i kvalifikationen, kan ikke tildeles et Wild Card i hovedturneringen.

69. Yde sit bedste

En spiller skal yde sit bedste for at vinde en kamp.

Overtrædelse af denne regel straffes efter pointstrafsystemet.

REGLEMENT FOR DM HOLD 2004 og 2004/2005

- tillæg vedrørende DM i tennis udendørs for veteranhold

DM Hold 2004 afvikles udendørs (maj – september) og DM Hold 2004/2005 afvikles indendørs (oktober – april). Udendørs spilles der om DIF's mesterskabsplaque, mens der indendørs spilles om medaljer og pokaler udsat af DTF. Følgende regler er gældende for begge mesterskaber, medmindre forskelle mellem de to mesterskaber (udendørs og indendørs) er anført under de enkelte paragraffer/underpunkter.

I. TURNERINGEN

§ 1. DELTAGELSE

- Stk. 1. Alle klubber under DTF, som er i stand til at kunne stille hold i overensstemmelse med nærværende reglements krav, kan deltage i turneringen.
- Stk. 2. Deltage kan enhver spiller, der er medlem af en klub under DTF. Spillere, der aldersmæssigt hører til i U 12, kan ikke deltage.
- Stk. 3. Der er ikke tilmelding til turneringen, idet en klub automatisk er kvalificeret på baggrund af sidste års resultater, dog skal deltagelsen forud for hver sæson skriftligt bekræftes overfor DTF. En sådan bekræftelse på deltagelse skal være DTF i hænde senest 10. april for udendørssæsonen og 10. september for indendørssæsonen.
For deltagelse betaler hver klub hvert år et af DTF fastsat indskud. Indskuddet indbetales samtidig med indsendelse af navn, adresse og tlf.nr. på holdkaptajnen samt adresse og tlf. nr. på klubbens anlæg, hvilket skal ske til DTF's sekretariat.

§ 2. LEDELSE

- Stk. 1. Turneringen administreres af DTF's turneringsafdeling (DTF), der er højeste myndighed og træffer afgørelser i alle sager vedrørende fortolkningen af dette reglement.
- Stk. 2. DTF behandler alle rettidigt indsendte protester.

§ 3. REGLER OG PROTESTER

- Stk. 1. Hvor intet andet fremgår, spilles efter DTF's spille- og turneringsregler.
- Stk. 2. Protester vedrørende nærværende reglement indsendes til DTF og skal være ledsaget af et depositum på kr. 500,-, der fortabes, hvis protesten ikke tages til følge.
- Stk. 3. Der kan alene protesteres over holdopstillinger, rangeringer på de udsendte klubranglister, spilleres berettigelse til at repræsentere en klub samt overtrædelse af retningslinier for spilleplan. Øvrige tvivsspørgsmål behandles af referee jfr. § 30.
- Stk. 4. Fristen for indsendelse af protester er 10 dage efter den formodede overtrædelse har fundet sted.

§ 4. OVERTRÆDELSE OG SANKTIONER

- Stk. 1. Såfremt en klub
- ikke betaler det i § 1 nævnte indskud inden fristens udløb,
 - ikke indsender de i § 1 omhandlede oplysninger vedrørende holdkaptajn m.v. til den fastsatte tid,
 - ikke indsender den i § 1, stk. 3, nævnte bekræftelse på deltagelse indenfor de nævnte frister
 - ikke udfylder og indsender den i § 14 nævnte rangliste på de af DTF udsendte skemaer til den fastsatte tid,
 - ikke iagttager de arrangøren ifølge § 29 påhvilende pligter
- kan klubben idømmes en bøde på op til 1.000 kr. for hver overtrædelse.

- Stk. 2. Såfremt en spiller findes at have deltaget ulovligt på et hold – enten ud fra en af turneringsafdelingen på eget initiativ foretaget vurdering eller på baggrund af en protest behandlet af DTF – tabes alle kampe, der har haft den pågældende spiller som deltager, samt alle underliggende kampe i den pågældende kategori (single eller double). Dette gælder også kampe på underliggende hold, der har spillet i de(n) samme runde(r).
- Stk. 3. Såfremt en klub ikke møder fuldtalligt op, gennemføres matchen med de tilstedeværende spillere, mens underliggende hold fra samme klub automatisk taber deres match i pågældende spillerunde, medmindre der er tale om sygdom/tilskadekomst opstået undervejs til matchen. I dette tilfælde indsendes som dokumentation lægeerklæring, der skal være DTF i hænde senest to dage efter matchens afvikling.
- Stk. 4. Såfremt en klub ikke møder op eller stiller op med fire spillere eller færre til en holdmatch, betragtes klubben som udeblevet og udelukkes fra resten af sæsonen og tvangsnedrykkes til nærmeste underliggende række/division, medmindre ganske særlige årsager af transport- eller helbreds-mæssig karakter taler for det modsatte. Såfremt en klub to gange ikke stiller fuldtalligt op (uden en enkelt spiller), kan klubben udelukkes fra resten af sæsonen og tvangsnedrykkes til nærmeste underliggende række/division. I tilfælde af udelukkelse tabes alle klubbens matcher (også allerede spillede matcher) med den højst mulige score.
- Stk. 5. Såfremt en klub ikke indsender den i § 1, stk. 3, nævnte bekræftelse på deltagelse senest en uge efter de nævnte frister, udelukkes klubben fra deltagelse i turneringen og betragtes som havende trukket sig fra turneringen efter nævnte frister. Klubber, der trækker sig fra turneringen efter de i § 1, stk. 3, nævnte frister for bekræftelse på deltagelse, hæfter for indskuddet i turneringen.
- Stk. 6. Øvrige forseelser behandles af DTF efter indberetning fra referee og kan medføre tab af afviklet/udsat match og i værste fald udelukkelse fra turneringen.

§ 5. TURNERINGENS SAMMENSÆTNING

- Stk. 1. Mesterskaberne spilles i følgende fire rækker:
- A. Elitedivisionen
 - B. 1. division
 - C. 2. division
 - D. 3. division
- Stk. 2. En klub kan ikke være repræsenteret med mere end ét hold i hver række. Når en klub rykker ud af en række, kan den ikke samtidig kvalificere sig til oprykning i samme række.
- Stk. 3. Kvalificerer en klub sig til oprykning, til at spille oprykningsmatch eller til et slutspil, og klubben allerede har et hold placeret i den nærmeste højere række/pågældende slutspil, går retten til oprykning, til at spille oprykningsmatch eller slutspil, videre til den nærmest følgende klub, der ikke i forvejen har noget hold i den højere række/pågældende slutspil.
- Stk. 4. Dersom en klub er repræsenteret i en række, og samtidig i nærmeste højere række har et hold, som rykker ned, rykker det lavest placerede hold automatisk ud, selv om det ikke er placeret på en nedrykningsplads. Denne automatiske nedrykning træder i stedet for den normale nedrykning af et hold.
- Stk. 5. Såfremt en klub trækker sit hold fra turneringen, overtages pladsen af det hold, der ville have overtaget pladsen, såfremt det pågældende hold var blevet trukket ud af turneringen ved den forrige sæsons afslutning og dermed før de endelige op- og nedrykninger var afgjort. En klub, der trækker sit hold fra turneringen, kan i pågældende sæson ikke deltage med noget hold i den aktuelle unions to øverste rækker i holdturneringen (normalt unionsserien og serie 1).

§ 6. ELITEDIVISIONEN

- Stk. 1. Elitedivisionen omfatter seks klubber, der hver med ét hold deltager i en turnering, hvor der først spilles alle mod alle (grundspillet). Mellem de derefter fire bedst placerede klubber spilles et slutspil.

- Stk. 2. Slutspillet spilles som semifinaler, finale og kamp om 3.-pladsen, således at nr. 1 i grundspillet selv kan vælge, hvilket af det 3. eller 4. placerede hold klubben vil møde i semifinalen.
- Stk. 3. Den klub, som vinder finalen, bliver Danmarks-mester. De hold, der placeres som nr. 1, 2 og 3 modtager henholdsvis guld-, sølv- og bronzemedaljer.
- Stk. 4. De spillere, der i vedkommende sæson har deltaget flest gange på de 3 først placerede hold, modtager medaljer. Der er i alt 10 medaljer til hvert hold.
- Stk. 5. De to klubber, som er placeret som nr. 5 og 6 efter grundspillet, deltager i et slutspil med nr. 1 og 2 fra 1. division, hvor der spilles alle mod alle. De to bedst placerede hold i dette slutspil kvalificerer sig til elitedivisionen det efterfølgende år, mens de to øvrige hold efterfølgende deltager i 1. division.

§ 7. 1. DIVISION

- Stk. 1. 1. division omfatter seks klubber, der hver med ét hold deltager i en turnering, hvor der først spilles alle mod alle (grundspillet). De to bedst placerede hold deltager i et slutspil med nr. 5 og 6 fra elitedivisionen jfr. § 6, stk. 5, benævnt kvalifikation til elitedivisionen.
- Stk. 2. De fire nederst placerede hold deltager i et slutspil benævnt kvalifikation til 1. division med de fire bedst placerede hold fra 2. division fordelt i to puljer med hver 4 hold. I hver pulje spilles alle mod alle og de to bedst placerede i hver pulje kvalificerer sig til 1. division det efterfølgende år, mens de øvrige hold efterfølgende deltager i respektive 2. divisionskreds.
- Stk. 3. Fordelingen af hold i de to puljer i det i stk. 2 nævnte slutspil foretages efter lodtrækning, således at nr. 3 og 4 fra 1. division placeres i hver sin pulje, det samme for nr. 5 og 6 fra 1. division, nr. 1 og 2 fra 2. division vest samt nr. 1 og 2 fra 2. division øst.

§ 8. 2. DIVISION

- Stk. 1. DTF's 2. division er delt i to kredse øst og vest for Storebælt. Hver kreds omfatter seks klubber, der hver med ét hold deltager i en turnering, hvor der først spilles alle mod alle (grundspillet). De to bedst placerede hold i hver kreds deltager i et slutspil med de fire nederst placerede fra 1. division jfr. § 7, stk. 2. og 3.
- Stk. 2. De fire nederst placerede hold i hver kreds møder igen hinanden i et slutspil, benævnt kvalifikation til 2. division, hvor der spilles alle mod alle. Afhængig af placeringen i grundspillet medtager hvert hold et antal point til dette slutspil, således at nr. 3 i grundspillet starter slutspillet med 3 point, nr. 4 med 2 point, nr. 5 med 1 point og nr. 6 uden point.
- Stk. 3. Nedrykningen til 3. division er afhængig af slutstillingen i kvalifikationen til 1. division, hvor de nederst placerede 4 hold efterfølgende skal placeres i respektive 2. divisionskreds (se § 7, stk. 2), og således betinget af, hvor mange af de disse 4 hold, der skal placeres i den tilsvarende geografiske 2. divisionskreds (øst eller vest) og sker efter følgende retningslinier:

Hvis 0-3 hold fra kval. til 1. division:	Nr. 3 og 4 rykker ned
Hvis 4 hold fra kval. til 1. division:	Nr. 2, 3 og 4 rykker ned.

§ 9. 3. DIVISION

UDENDØRS

- Stk. 1. DTF's 3. division er delt i to kredse øst og vest for Storebælt. Hver kreds består af to puljer.
- Stk. 2. Såvel 3. division vest som øst omfatter 16 klubber, der hver deltager med ét hold. De 16 hold anbringes af DTF i to puljer á otte hold, som spiller alle mod alle.
- Stk. 3. Oprykningen til 2. division er afhængig af slutstillingen i kvalifikationen til 1. division, hvor de nederst placerede 4 hold efterfølgende skal placeres i respektive 2. divisionskreds (se § 7, stk. 2), og

således betinget af, hvor mange af de 4 hold, der skal placeres i den tilsvarende geografiske 2. divisionskreds (øst eller vest) og sker efter følgende retningslinier:

Hvis 4 hold fra kval. til 1. division:	Vinderen af en match mellem de to puljevindere rykker op
Hvis 3 hold fra kval. til 1. division:	Vinderen af en match mellem de to puljevindere rykker op
Hvis 2 hold fra kval. til 1. division:	De to puljevindere rykker op.
Hvis 1 hold fra kval. til 1. division:	De to puljevindere samt vinderen af de to 2'ere.
Hvis 0 hold fra kval. til 1. division:	Nr. 1 og 2 i hver pulje rykker op.

Stk. 4. Nedrykningen til de respektive unioners serieturnering er som for oprykningen afhængig af nedrykningen fra 1. division og sker efter følgende retningslinier:

Hvis 4 hold fra kval. til 1. division:	Nr. 6, 7 og 8 rykker ned.
Hvis 3 hold fra kval. til 1. division:	Nr. 7 og 8 samt taberen af de to 6'ere rykker ned.
Hvis 2 hold fra kval. til 1. division:	Nr. 7 og 8 rykker ned.
Hvis 1 hold fra kval. til 1. division:	Nr. 8 samt taberen af de to 7'ere rykker ned.
Hvis 0 hold fra kval. til 1. division:	Nr. 8 rykker ned.

INDENDØRS

Stk. 5. DTF's 3. division er delt i to kredse øst og vest for Storebælt.

Stk. 6. DTF's 3. division øst omfatter 16 klubber, der hver deltager med ét hold. De 16 hold anbringes af turneringsudvalget i to puljer á otte hold, som spiller alle mod alle.

Stk. 7. DTF's 3. division vest omfatter otte klubber, der hver deltager med et hold. Der spilles alle mod alle.

Stk. 8. Oprykningen til 2. division er afhængig af slutstillingen i kvalifikationen til 1. division, hvor de nederst placerede 4 hold efterfølgende skal placeres i respektive 2. divisionskreds (se § 7, stk. 2), og således betinget af, hvor mange af de fire hold, der skal placeres i den tilsvarende geografiske 2. divisionskreds (øst eller vest) og sker efter følgende retningslinier:

3. DIVISION ØST:

Hvis 4 hold fra kval. til 1. division:	Vinderen af en match mellem de to puljevindere rykker op
Hvis 3 hold fra kval. til 1. division:	Vinderen af en match mellem de to puljevindere rykker op
Hvis 2 hold fra kval. til 1. division:	De to puljevindere rykker op.
Hvis 1 hold fra kval. til 1. division:	De to puljevindere samt vinderen af de to 2'ere.
Hvis 0 hold fra kval. til 1. division:	Nr. 1 og 2 i hver pulje rykker op.

3. DIVISION VEST:

Hvis 4 hold fra kval. til 1. division:	Nr. 1 rykker op.
Hvis 3 hold fra kval. til 1. division:	Nr. 1 rykker op.
Hvis 2 hold fra kval. til 1. division:	Nr. 1 og 2 rykker op.
Hvis 1 hold fra kval. til 1. division:	Nr. 1 og 2 rykker op.
Hvis 0 hold fra kval. til 1. division:	Nr. 1, 2 og 3 rykker op.

Stk. 9. Nedrykningen til de respektive unioners serieturnering er som for oprykningen afhængig af slutstillingen i kvalifikationen til 1. division, hvor de nederst placerede 4 hold efterfølgende skal placeres i respektive 2. divisionskreds (se § 7, stk. 2) og sker efter følgende retningslinier:

3. DIVISION ØST:

Hvis 4 hold fra kval. til 1. division:	Nr. 6, 7 og 8 rykker ned.
Hvis 3 hold fra kval. til 1. division:	Nr. 7 og 8 samt taberen af de to 6'ere rykker ned.
Hvis 2 hold fra kval. til 1. division:	Nr. 7 og 8 rykker ned.
Hvis 1 hold fra kval. til 1. division:	Nr. 8 samt taberen af de to 7'ere rykker ned.
Hvis 0 hold fra kval. til 1. division:	Nr. 8 rykker ned.

3. DIVISION VEST:

Nedrykningen til de respektive unioners serieturnering er som for oprykningen afhængig af slutstillingen i kvalifikationen til 1. division, hvor de nederst placerede 4 hold efterfølgende skal placeres i respektive 2. divisionskreds (se § 7, stk. 2) og sker efter følgende retningslinier:

Hvis 4 hold fra kval. til 1. division:
Hvis 3 hold fra kval. til 1. division:
Hvis 2 hold fra kval. til 1. division:
Hvis 1 hold fra kval. til 1. division:
Hvis 0 hold fra kval. til 1. division:

Nr. 5, 6, 7 og 8 rykker ned.
Nr. 6, 7 og 8 rykker ned.
Nr. 6, 7 og 8 rykker ned.
Nr. 6, 7 og 8 rykker ned.
Nr. 7 og 8 rykker ned.

§ 10. OPRYKNING TIL 3. DIVISION

Stk. 1. **UDENDØRS**

Der rykker fire hold op i 3. division øst og vest:

- a) Et hold fra KTU, to hold fra SLTU samt vinderen af nr. 2 i KTU mod nr. 3 i SLTU.
- b) Et hold fra FTU samt tre hold fra JTU.

INDENDØRS

Der rykker fire hold op i 3. division øst:

Et hold fra KTU, to hold fra SLTU samt vinderen af nr. 2 fra KTU mod nr. 3 fra SLTU.

Oprykningen til 3. division Vest er afhængig af nedrykningen fra 1. division, hvorfra der rykker i alt fire hold ned (se § 7, stk. 2), og således betinget af, hvor mange af de fire hold, der skal placeres i den tilsvarende geografiske 2. divisionskreds (øst eller vest) og sker efter følgende retningslinier:

Hvis 3 eller 4 hold fra 1. division: Et hold fra JTU samt vinderen af nr. 1 i FTU mod nr. 2 i JTU
Hvis 0, 1 eller 2 hold fra 1. division: Et hold fra FTU og to hold fra JTU

§ 11. MATCHPROGRAMMER

Stk. 1. **UDENDØRS**

Matchprogrammerne fastsættes af DTF. Starttidspunktet for alle matcher er kl. 12.00, medmindre begge klubber er enige om et andet starttidspunkt, der i så fald skal være samme dag og ikke senere end kl. 14.00. Indendørs kan tidspunkt og dato ændres indenfor samme uge, såfremt begge klubber er enige herom.

Ændring af starttidspunkt skal meddeles DTF senest 10 dage før matchen.

INDENDØRS

Terminer indenfor hvilke matcherne skal afvikles fastsættes af DTF. Matcherne skal afvikles enten lørdag eller søndag og arrangørklubben fastsætter dag og starttidspunkt med udgangspunkt i antallet af matchbaner efter følgende retningslinier:

2 matchbaner: Start senest kl. 12.00
3-4 matchbaner: Start senest kl. 14.00
5-6 matchbaner: Start senest kl. 16.00

Afvigelse fra dag og starttidspunkt kan ske inde for samme uge og alene med accept fra modstanderklubben. Sidste runde i grundspil og slutspil samt 7. runde i 3. division afvikles dog samtidigt lørdag kl. 12.00 (søndag kl. 12.00 i elitedivisionen) i den fastsatte termin.

Stk. 2. Ved udarbejdelse af programmerne tilstræbes en ligelig fordeling af hjemme- og udematcher. Der kan ved udarbejdelsen af disse matchprogrammer ikke påregnes hensyntagen til, hvilke hold en klub spiller ude/hjemme imod i forhold til de tidligere år.

Stk. 3. Når ganske særlige forhold taler herfor, kan en klub skriftligt søge om flytning af en match til en anden dato, hvilket skal ske senest 1 måned før det fastsatte matchtidspunkt.

Stk. 4. Dato for op- og nedrykningsmatcher fastsættes af DTF og fremgår af DTF's terminsliste. Starttidspunktet er kl. 12.00 og spillestedet meddeles de implicerede klubber umiddelbart efter sidste runde.

§ 12. MATCHFORMAT

Stk. 1. **ELITEDIVISIONEN, 1. OG 2. DIVISION**

En match omfatter ni kampe: to damesingler, fire herresingler, en damedouble og to herredoublers.

3. DIVISION

En match omfatter **udendørs** ni kampe: to damesingler, fire herresingler, en damedouble og to herredoublers.

En match omfatter **indendørs** seks kampe: to damesingler og fire herresingler.

Stk. 2. Alle kampe afgøres bedst af tre tie-break sæt til seks.

Stk. 3. En kamp, der vindes på walk over, noteres som 60 60 wo.

Stk. 4. Såfremt en spiller må opgive under en kamp, tæller de af ham vundne partier/sæt med til en kortest mulig sejr for modspilleren.

Stk. 5. En spiller kan i samme holdmatch spille to kampe, men kun én kamp i hver kategori.

§ 13. AFGØRELSE AF PLACERINGER

Stk. 1. **ELITEDIVISIONEN, 1. OG 2. DIVISION**

Der gives point efter følgende retningslinier:

Resultat	Point (vinder-taber)
9-0	4-0
8-1	4-0
7-2	3-1
6-3	3-1
5-4	3-2

3. DIVISION

Der gives udendørs point som anført ovenfor. **Indendørs** gives 2 point for vunden match, 1 point for uafgjort og 0 point for tabt match.

Stk. 2. Det hold, der ved turneringens/grundspillet afslutning har flest point, har vundet den pågældende division/grundspillet, dog bliver et hold, der har vundet/tabt alle matcher, altid nr. 1/nederst placeret. Har to eller flere klubber opnået samme antal point, afgøres rækkefølgen ved det samlede antal vundne kampe under turneringen, derefter forskellen mellem antallet af vundne og tabte sæt og endelig forskellen mellem vundne og tabte partier. Afgøres spørgsmålet ikke herved, er indbyrdes match(er) afgørende. Ved indbyrdes matcher mellem tre eller flere klubber indregnes alene de matcher, de pågældende klubber har spillet mod hinanden. Er spørgsmålet fortsat ikke afgjort foretages der lodtrækning om placeringerne.

II. MATCHBETINGELSER

§ 14. RANGLISTER OG LICENS

Stk. 1. Hver klub udarbejder forud for sæsonen en rangliste for damer og herrer, der i særlige tilfælde kan ændres af DTF. Ranglisten skal indsendes på de af DTF udarbejdede ranglisteskemaer. Denne rangliste skal indsendes til DTF inden en nærmere fastsat dato og indeholde navn og licensnummer på minimum 6 herrer og 3 damer pr. hold. Den indsendte rangliste er gældende for hele sæsonen, dog kan en klub ændre de indbyrdes rangeringer forud for de tre sidste runder. Eventuel ny rangliste forud for efterårssæsonen skal ligeledes indsendes til DTF på en nærmere fastsat dato. Indsendes en sådan revideret rangliste ikke inden nævnte frist, vil den først indsendte rangliste være gældende. I særlige tilfælde kan en klub søge om ændring af de indbyrdes rangeringer, såfremt der er tale om sygdom/skade af en varighed på minimum tre på hinanden følgende uger efter ranglisten

er sendt ind. Motiveret ansøgning indeholdende tilstrækkelig dokumentation skal være DTF i hænde senest tre dage efter afslutningen af den aktuelle sygdom/skade, dog senest tre dage før den match, hvor pågældende ændring ønskes at træde i kraft.

- Stk. 2. Alle spillere, der ønskes anvendt i turneringen, skal figurere på den/de i stk. 1 nævnte rangliste(r) og dermed have løst seniorlicens inden fremsendelse af ranglisten. Dog kan der i tilfælde af mangel på spillere undervejs i turneringen tilføjes ekstra spillere på ranglisten, men alene spillere, der styrkemæssigt er lavere rangeret end de allerede opførte spillere. Licens for sådanne spillere skal være løst senest to dage før pågældende benyttes og DTF skal sammen med licensansøgningen have meddelelse om sådanne tilføjelser til ranglisten. Licensansøgning skal være DTF i hænde før en spiller kan siges at have løst licens.

§ 15. HOLDSAMMENSÆTNING

- Stk. 1. Singlerækkefølgen på et hold bestemmes af ranglisten, mens doubleparrene rangeres efter de to spilleres gennemsnitlige klubrangering. I tilfælde af lighed i den gennemsnitlige klubrangering afhænger den indbyrdes rangering af den spiller, som har den bedste klubrangering.
- Stk. 2. Klubber, der deltager med flere hold i DH-turneringen, skal til enhver tid anvende sine højst rangerede spillere på det højst placerede hold. De fire højst rangerede herrer og to højst rangerede damer kan således alene deltage på en klubs førstehold.
- Stk. 3. Ingen spiller kan deltage på to forskellige hold, der er programsat til at spille i samme spillerunde, medmindre vedkommende indgår som reserve jfr. stk. 4. For at kunne indgå som reserve på et højere rangeret hold og dermed deltage på to hold i samme runde, kræves der dokumentation for, at den spiller reserven skal indtræde for, er blevet syg eller skadet senere end 48 timer før matchen på det højere rangerede hold. En sådan dokumentation skal være DTF i hænde senest tirsdagen efter pågældende match.
I tilfælde af, at flere hold fra samme klub er programsat på forskellige tidspunkter eller dage inden for samme spillerunde, er disse ved udarbejdelsen af holdopstillinger at betragte som programsatte samtidig. Højere placerede hold, for hvem turneringen er færdig, er også omfattet af denne regel og er således at betragte som fiktivt spillende i efterfølgende runder og eventuelle op-/nedrykningsmatcher. Dette gælder ligeledes elitedivisionshold, der betragtes som fiktivt spillende i 6. runde i 3. division samt 1. runde af kval. til elite-, 1. og 2. division. Ved nævnte udarbejdelse af en fiktiv holdopstilling for et højere rangeret hold kan alene medtages spillere, der reelt er til rådighed for klubben pågældende spillerunde og som har deltaget i minimum tre matcher for det pågældende hold.
- Stk. 4. Såfremt en indsat reserve (se § 22) har spillet på et lavere rangeret hold i samme spillerunde, kan denne spiller ikke deltage på noget hold i den efterfølgende runde. I denne forbindelse er elitedivisionens slutspil at betragte som 7. og 8. runde
- Stk. 5. Ingen spiller kan deltage på et hold i et slutspil, 6. og 7. runde i 3. division eller en kvalifikations-/oprykningsmatchmatch uden forinden i samme sæson at have deltaget på holdet eller deltaget på underliggende hold (reserver) i mindst to matcher. For at kunne siges at have deltaget i en match, skal en spiller være opført på resultatkortet for pågældende match. Spillere, der i grundspillet rent styrkemæssigt tilhørte hold, der ikke er omfattet denne regel om deltagelse minimum to gange, kan frit anvendes, selv om de ikke har deltaget for klubben to gange forinden.
Der kan i særlige tilfælde som følge af sygdom eller skade i to eller flere på hinanden følgende uger, dog minimum i en periode der løber over to matchterminer, eller som følge af landsholdsudtagelse sammenfaldende med minimum tre matchterminer og efter skriftlig ansøgning dispenseres fra reglen om deltagelse mindst to gange forud for slutspil, 6. og 7. runde i 3. division eller en kvalifikations-/oprykningsmatchmatch. Motiveret ansøgning indeholdende tilstrækkelig dokumentation (som minimum lægeerklæring/udtagelsesbreve) skal være DTF i hænde senest tre dage efter afslutningen af den aktuelle sygdom/skade, dog senest tre dage efter afslutningen af grundspillet.

§ 16. BOLDE

- Stk. 1. Boldmærket fastsættes af DTF og meddeles tidligst muligt forud for sæsonen.

- Stk. 2. Alle kampe i elitedivisionen, 1. og 2. division afvikles med min. fire nye bolde og nye bolde i tredje sæt.
- Stk. 3. Alle kampe i 3. division afvikles med fire nye bolde.

§ 17. BANER

- Stk. 1. Arrangørklubben stiller spilleklare og reglementerede baner til rådighed jfr. DTF's spilleregler § 1. Følgende bør være til rådighed i nødvendigt omfang på alle matchbaner: Dommerstol, stole til spillere og rådgivere, skraldespand, koste og liniefejere, vandingsudstyr, netstrammer o. lign.

UDENDØRS

- Stk. 2. I elitedivisionen, 1. og 2. division spilles på fire grusbaner beliggende samme sted. Benyttelse af flere baner kan ske efter aftale mellem de to holdkaptajner og referee. Banerne skal være til rådighed en time før start på matchdagen.
- Stk. 3. I 3. division spilles på min. tre baner beliggende samme sted og med ens underlag (min. fire hvis klubben råder over et sådant antal og disse er beliggende samme sted). Banerne skal være til rådighed en time før start på matchdagen. Der skal spilles på grus, såfremt nævnte antal baner er til rådighed for klubben og beliggende samme sted. Der kan startes på flere baner (max. seks), hvilket i givet fald afgøres af arrangørklubben, sålænge førnævnte betingelser opfyldes.
- Stk. 4. Såfremt der ønskes afvigelse fra reglen om ens underlag som følge af ønsket om at benytte flere baner end nævnte minimumsantal, kan dette kun ske med gæstende holds accept, hvilket i givet fald skal ske senest fire dage før matchstart.
- Stk. 5. Gæstende hold skal, såfremt dette ønskes, tildeles minimum to af matchbanerne en time før matchstart. Ved brug af forskellige underlag skal disse være tilgængelige for gæstende hold.
- Stk. 6. I tilfælde af regnvejrr skal arrangørklubben sørge for det nødvendige mandskab og materialer til efterfølgende klargøring af baner, så matchen om muligt kan påbegyndes/genoptages hurtigst muligt samme dag.

INDENDØRS

- Stk. 7. Retningslinier for antallet af matchbaner er følgende for alle divisioner:
- Der skal spilles på minimum to baner, dog tre såfremt klubben råder over et sådan antal. Alle matchbaner skal have ens underlag. Afvigelse fra denne regel kan alene ske med accept fra gæstende hold, hvilket i så fald skal aftales senest 4 dage før matchstart.
- Stk. 8. Der kan i 3. division efter skriftlig ansøgning dispenseres fra reglen om minimum to matchbaner. Ansøgning om en sådan dispensation skal være DTF i hænde senest 4 uger efter modtagelsen af matchprogrammet.
- Stk. 9. Gæstende hold skal, såfremt dette ønskes, tildeles minimum en af matchbanerne en time før matchstart til træningsbrug. Ved brug af forskellige underlag skal disse være tilgængelige for gæstende hold en time før matchstart på pågældende baner.

§ 18. OFFICIALS

- Stk. 1. Der skal til alle matcher være udpeget en uddannet referee, der ikke må have nær tilknytning til holdet (f.eks. som holdkaptajn, træner og lignende). DTF udpeger referees til alle divisioner. I det omfang DTF ikke kan skaffe referees, påhviler det arrangørklubben at sørge for en sådan.
- Stk. 2. Der skal være dommere på alle matcher i elitedivisionen. DTF sørger i muligt omfang for 1-2 dommere pr. match og det påhviler arrangørklubben at supplere med/sørge for det fornødne antal resterende dommere, så alle kampe afvikles med dommer.
- Stk. 3. Der er ikke krav om dommere i øvrige rækker.

- Stk. 4. DTF dækker omkostninger vedrørende referees i elitedivisionen efter de til enhver tid gældende takster. Omkostninger vedrørende øvrige officials dækkes af arrangørklubben.

§ 19. BEKLÆDNING

- Stk. 1. Spillere skal være iklædt passende og almindelig accepteret tennistøj og –udstyr, der opfylder gældende retningslinier jfr. DTF's Turneringsregler pkt. 63.
- Stk. 2. Holdkaptajner og rådgivere skal være passende påklædt og er desuden omfattet de til enhver tid gældende regler for logo og reklame på beklædning og udstyr jfr. DTF's Turneringsregler pkt. 63.
- Stk. 3. Alle spillere på et hold bør optræde i ens spilledragt påført klubbens navn/logo samt turneringens navn/logo. DTF udarbejder forud for hver sæson relevant materiale samt retningslinier for placering af logoer.

§ 20. ARRANGEMENTET

- Stk. 1. Omklædnings- og badefaciliteter, toiletter samt opholdsrum skal i nødvendigt omfang være til rådighed for spillere, ledere og tilskuere.
- Stk. 2. Der skal under en match være mulighed for at købe mad og drikke for spillere og ledere samt om muligt for tilskuere. Mad (smørrebrød, sandwich eller lignende) inkl. drikke bør tilbydes gæstende hold uden betaling.
- Stk. 3. Der kan tages entré. Eventuel entreindtægt tilfalder arrangørklubben.

III. MATCHAFVIKLING

§ 21. HOLDOPSTILLINGER

- Stk. 1. Holdkaptajnen afleverer holdopstillingen til referee senest 45 minutter før afviklingen af hver match, medmindre andet aftales mellem de to holdkaptajner og referee senest dagen før matchen. Udfyldt holdopstillingskort skal altid være underskrevet af holdkaptajnen og udlevering af holdopstillinger skal altid ske samtidig til begge holdkaptajner.
- Stk. 2. Der skal altid stilles fuldt hold (minimum fire herrer og to damer). Kun spilleklare personer kan påføres holdopstillingskortet. Ved spilleklar forstås alene spillere, der på matchdagen hverken er syg eller skadet i en sådan grad, at der er tvivl om, hvorvidt pågældende kan gennemføre en hel kamp.

§ 22. INDSÆTTELSE AF RESERVER

- Stk. 1. Alle spillere, der er opført på den i § 14 nævnte rangliste, kan anvendes som reserver.
- Stk. 2. Udtagne singlespillere kan anvendes som reserver til double, og udtagne doublespillere til single.
- Stk. 3. I tilfælde af afbud (udeblivelse) eller forfald under en match (ikke under en påbegyndt kamp) træder reserven ind efter følgende regler:
- I singlerækkerne som henholdsvis 2. damesingle og 4. herresingle, mens de øvrige spillere i vedkommende række rykker en plads op. Spillerne skal dog altid være opført i styrkeorden.
 - I doublerækkerne på den udeblevnes plads i den oprindelige holdopstilling. Såfremt denne indsættelse betyder en ændring i de to doublepars indbyrdes rangering, skal rækkefølgen ændres, så parrene er opført i styrkeorden.

§ 23. SPILLEPLAN OG MØDETID

- Stk. 1. Kampene skal altid afvikles i rækkefølge inden for de enkelte kategorier, startende oppefra

styrkemæssigt, - singler spilles altid før doubler, og damekampe spilles altid før herrekampe.

- Stk. 2. Såfremt gæstende hold har accepteret brugen af forskellige underlag jfr. § 17, stk. 3, bestemmer det gæstende hold hvilke singlekampe, der afvikles på hvilke baner, idet det således skal iagttages, at singlekampe afvikles på faste baner, mens doublekampe sættes i gang på 1. ledige bane - dog kan der aldrig laves om på førnævnte princip for rækkefølgen af kampene. Såfremt to baner med forskelligt underlag er klar ved igangsættelsen af doublekampe, bestemmer gæstende hold placeringen af disse.
- Stk. 3. Spillerne skal om nødvendigt kunne være til rådighed fra matchens starttidspunkt, dog kan en spiller aldrig diskvalificeres før 15 min. efter at pågældendes kamp er kaldt ud (en kamp kan kun kaldes ud, såfremt der er en ledig kampbane).

§ 24. RÅDGIVNING

- Stk. 1. Under en match må der rådgives på alle baner og antallet af rådgivere afgøres af de to holdkaptajner. Såfremt der ikke er enighed om antallet af rådgivere, fastsættes dette af referee. Holdkaptajnerne oplyser forud for matchstart til referee navne på de pågældende rådgivere. Rådgivning kan kun ske i pauser ved sideskift og skal i givet fald foretages af den samme person under en hel kamp.
Der må ikke rådgives under tie-break.
- Stk. 2. Ved overtrædelse af reglerne for rådgivning tildes den rådgivne spiller en advarsel for coaching. Rådgivere, der på anden måde udviser ureguleret opførsel, tildes efter første forseelse en advarsel. Efter anden forseelse bortvises pågældende rådgiver fra matchen. Ved en sådan bortvisning kan der ikke indsættes en ny rådgiver. En spillende rådgiver, der diskvalificeres, kan ikke fortsætte som rådgiver i pågældende match, medmindre diskvalifikationen skyldtes overtrædelse af reglerne om beklædning, mødetid eller skade.

§ 25. SPIL OG AFBRYDELSER

- Stk. 1. **UDENDØRS**
Matcher i alle rækker spilles udendørs. Såfremt en eller flere kampe ikke kan afvikles udendørs, kan der med accept fra begge holdkaptajner spilles indendørs, hvilket skal aftales inden matchstart.
- Stk. 2. Såfremt en match ikke kan færdigspilles på matchdagen, skal der spilles den efterfølgende dag på samme tidspunkt, medmindre der er opnået enighed mellem de to holdkaptajner om en ny dato, der skal ligge forud for næste spillerunde. I så fald skal resultaterne fra de allerede afviklede kampe gælde, og de eventuelt påbegyndte kampe fortsættes med de samme spillere fra det punkt, hvor kampene blev afbrudt. I de kampe, der ikke er påbegyndt, har en klub i tilfælde af forfald lov til at benytte andre deltagere end de til matchdagen opgivne spillere, jfr. dog § 15, stk. 1 og 4 samt § 21, dog ikke spillere der i henhold til klubranglisten er højere rangeret end de til matchdagen opgivne spillere. Udsættelse af en match skal af referee omgående meddeles DTF.

§ 26. PAUSE MELLEML SINGLE OG DOUBLE

En spiller har ret til en pause på 30 min. mellem single og double.

§ 27. GENNEMFØRELSE AF EN MATCH

- Stk. 1. Alle kampe i en match skal gennemføres - eller i det mindste påbegyndes. En kamp skal gennemføres, med mindre en spiller skades eller lignende.
- Stk. 2. En spiller, der er opført på holdkortet, skal altid fuldføre matchen, medmindre sygdom/tilskadekomst forhindrer dette eller vedkommende grundet udsættelse af matchen er forhindret jfr. § 25, stk. 2.
- Stk. 3. Såfremt en klub ikke tilstræber at gennemføre alle kampe, foretager referee indberetning til DTF, jfr.

§ 4, stk. 4.

- Stk. 4. Såfremt en klub ikke møder fuldtalligt op, gennemføres matchen med de tilstedeværende spillere jfr. § 4, stk. 2.

§ 28. RESULTATFORMIDLING

- Stk. 1. Umiddelbart efter matchens afslutning indtelefonerer referee resultatet og indsender resultatkort for matchen til DTF påført navne og licensnumre samt alle resultater. Bemærk, at spillere der ikke har været tilstede under matchen, aldrig må påføres resultatkortet.

§ 29. ARRANGØRENS PLIGTER

- Stk. 1. Udpege officials jfr. § 18.
- Stk. 2. Opsætte de af DTF fremsendte plakater (PR-plakat før og resultatplakat under matchen)
- Stk. 3. Sørge for hele arrangementet for vedkommende match, (faciliteter, fortæring m.v.) jfr. § 20.
- Stk. 4. Sørge for bolde til alle kampe jfr. § 16.
- Stk. 5. Sørge for klargjorte baner jfr. § 17.

§ 30. REFEREES PLIGTER

- Stk. 1. Kontakte begge holdkaptajner (arrangørklubbens holdkaptajn kontaktes først) senest tre dage før matchstart med henblik på information om antal baner, underlag samt øvrige relevante områder (starttidspunkt, holdenes forventede ankomsttidspunkt, frist for aflevering af holdopstillinger, tilbehør, bolde, dommere m.v.)
- Stk. 2. Kontakte DTF i tilfælde af ændret starttidspunkt eller andre relevante ændringer.
- Stk. 3. Møde i god tid (en time før matchstart) og sikre, at banerne samt tilbehør er i forskriftsmæssig stand (net, netstolper, singlepinde, stole, bænke, m.v.).
- Stk. 4. Modtage holdopstillinger fra begge holdkaptajner 45 minutter før matchstart og sikre, at disse er i overensstemmelse med gældende ranglister, samt modtage navne på de rådgivere, der ønskes anvendt under matchen jfr. § 23, stk. 1.
- Stk. 5. Afholde møde med holdkaptajnerne 30 min. før matchstart og aftale diverse retningslinier i forbindelse med matchen (boldforbrug, dommere m.v.).
- Stk. 6. Være på anlægget under hele matchen og sikre, at matchen afvikles efter de gældende regler og retningslinier.
- Stk. 7. Afgøre alle tvivsspørgsmål i forbindelse med fortolkning af regler.
- Stk. 8. Indsende meddelelse til DTF om evt. aflysning samt nyt spilletidspunkt jfr. § 24, stk. 2.
- Stk. 9. Indsende resultater samt rapport til DTF.
- Stk. 10. Indtelefonere resultatet til DTF eller anden oplyst resultat tjeneste umiddelbart efter matchens afslutning jfr. § 27.

TILLÆG
vedrørende DM I TENNIS UDENDØRS FOR OLD BOYS/GIRLS

- § 1. Turneringen er åben for spillere, der er fyldt 45 år/40 år (m/k) i det kalenderår, turneringen afvikles.
- § 2. Turneringen omfatter et finalestævne med fire hold, to fra østkredsen og to fra vestkredsen – det ene fra JTU og det andet fra FTU. DTF's sekretariat skal senest 1. september have modtaget underretning om hvilke klubber, der agter at stille op til stævnet. I tilfælde af, at der stiller mindre end to hold op fra øst- eller vestkredsen, overgår retten til at deltage til et hold fra den anden kreds efter kredsens bestemmelse herom.
- § 3. Finalestævnet afholdes som en cupturnering, og der spilles om guld-, sølv- og bronzemedaljer.
- § 4. En match omfatter:
- 3 herresingler
 - 1 damesingle
 - 2 herredouble
 - 1 damedouble
 - 1 mixeddouble
- En spiller kan være med i to kampe i samme match, men ikke i samme kategori.
- § 5. DTF meddeler forud for finalestævnet eventuelle særlige regler for afviklingen af finalestævnet.
- § 6. Der gælder en turnusordning, efter hvilken de enkelte unioner skal finde en arrangør for de afsluttende matcher.

ÅR	UNION
2004	KTU
2005	JTU
2006	FTU
2007	SLTU/LFTU

Såfremt den klub, der repræsenterer den union, der skal have arrangementet det pågældende år, ikke ønsker at påtage sig det, overgår retten til en anden klub, der måtte ønske at påtage sig arrangementet – primært fra den samme union, subsidiært fra den union, der skal være arrangør næste år. En sådan placering af slutspillet i en klub fra en anden union har dog ingen indflydelse på, hvem der i henhold til turnusordningen vil få tildelt finalestævnet det næste år.

REGLEMENT FOR DM JUNIORHOLD 2004

I. GENERELT

§ 1. DELTAGELSE

- Stk. 1. Alle klubber under DTF, som er i stand til at kunne stille hold i overensstemmelse med nærværende reglements krav, kan deltage i turneringen.
- Stk. 2. Deltage kan enhver spiller, der er medlem af en klub under DTF.
- Stk. 3. Deltagelse i turneringen foregår via tilmelding og efter retningslinier fastsat af DTF. For deltagelse betaler hver klub et af DTF fastsat indskud, der sammen med navn, adresse og tlf.nr. på holdlederen indsendes på en af DTF fastsat dato.

§ 2. LEDELSE

- Stk. 1. Turneringen administreres af DTF's turneringsafdeling (DTF), der er højeste myndighed og træffer alle afgørelser i sager vedrørende fortolkningen af dette reglement. DTF kan vælge at overlade administrationen af hele eller dele af turneringen til en eller flere unioner efter nærmere fastsatte retningslinier.
- Stk. 2. Rettidigt indsendte protester behandles af DTF.

§ 3. REGLER OG PROTESTER

- Stk. 1. Hvor intet andet fremgår, spilles efter DTF's spille- og turneringsregler.
- Stk. 2. Protester vedrørende nærværende reglement indsendes til DTF og skal være ledsaget af et depositum på kr. 500,-, der fortabes, hvis protesten ikke tages til følge.
- Stk. 3. Der kan alene protesteres over holdopstillinger, rangeringer på de udsendte klubranglister og spilleres berettigelse til at repræsentere en klub. Øvrige tvivlsspørgsmål behandles af referee jfr. § 26.
- Stk. 4. Fristen for indsendelse af protester er 10 dage efter den formodede overtrædelse har fundet sted.

§ 4. OVERTRÆDELSE OG SANKTIONER

- Stk. 1. Såfremt en klub
- ikke betaler det i § 1 nævnte indskud inden fristens udløb,
 - ikke indsender de i § 1 omhandlede oplysninger vedrørende holdleder m.v. til den fastsatte tid,
 - ikke udfylder og indsender den i § 11 nævnte rangliste på de af DTF udsendte skemaer til den fastsatte tid,
 - ikke iagttager de arrangøren ifølge § 25 påhvilende pligter,
- kan klubben idømmes en bøde på kr. 250,- for hver overtrædelse.
- Stk. 2. Såfremt en spiller findes at have deltaget ulovligt på et hold – enten ud fra en af DTF på eget initiativ foretaget vurdering eller på baggrund af en protest behandlet af DTF – tabes alle kampe, der har haft den pågældende spiller som deltager, samt alle underliggende kampe i den pågældende kategori (single eller double).
- Stk. 3. Såfremt en klub ikke møder fuldtalligt op, gennemføres matchen med de tilstedeværende spillere.

- Stk. 4. Såfremt en klub ikke møder op eller stiller op med 4 spillere eller færre til en holdmatch, betragtes klubben som udeblevet og udelukkes fra resten af sæsonen, medmindre ganske særlige årsager af transport- eller helbredsmæssig karakter taler for det modsatte. Såfremt en klub 2 gange ikke stiller fuldtalligt op (uden en enkelt spiller), kan klubben udelukkes fra resten af sæsonen. I tilfælde af udelukkelse tabes alle klubbens matcher (også allerede spillede matcher) med den højst mulige score.

§ 5. TURNERINGENS SAMMENSÆTNING

- Stk. 1. Mesterskabet spilles i følgende fire rækker:
- A. U 12
 - B. U 14
 - C. U 16
 - D. U 18
- Stk. 2. En klub kan ikke være repræsenteret med mere end ét hold i hver række.
- Stk. 3. I hver række afvikles kvalifikation om deltagelse i slutspillet i henholdsvis Junior Division Øst (KTU/SLTU/LFTU) og Junior Division Vest (FTU/JTU).
- Stk. 4. Mesterskabet afgøres i hver række i et slutspil med deltagelse af 4 klubber.

§ 6. TURNERINGENS AFVIKLING

- Stk. 1. En division omfatter max. 6 klubber, der hver med ét hold deltager i en turnering, i hvilken der spilles alle mod alle.
- Stk. 2. De tre klubber, der bliver nr. 1, 2 og 3 i Junior Division Øst i hver række, kvalificerer sig til deltagelse i DM for juniorhold. Den klub, der vinder Junior Division Vest i hver række, kvalificerer sig til deltagelse i DM for juniorhold.
- Stk. 3. Såfremt en plads i slutspillet ikke kan besættes efter de i stk. 2 nævnte retningslinier, overgår retten til den pågældende plads til den anden division, hvor det bedst placerede hold af de ikke kvalificerede i den pågældende række således tildeles pladsen.
- Stk. 4. Slutspillet afvikles som en cupturnering og der spilles om guld-, sølv- og bronzemedaljer. De to tabende semifinalister spiller en match om 3. pladsen (bronze).
- Stk. 5. En match kan afsluttes, når et af holdene har vundet 5 kampe, såfremt det af tidsmæssige årsager skønnes nødvendigt.
- Stk. 6. Slutspillet afvikles to steder for henholdsvis U 12/14 samt U 16/18 efter følgende retningslinier: Slutspillet for U 12/14 afholdes hos vinderen af Junior Division Vest i U 12. Såfremt denne klub ikke ønsker at afholde arrangementet, overgår retten til vinderen af U 14, derefter nr. 2 i U 12 osv. Slutspillet for U 16/18 afholdes hos vinderen af Junior Division Øst i U 16. Såfremt denne klub ikke ønsker at afholde arrangementet, overgår retten til vinderen af U 18, derefter nr. 2 i U 16 osv.

§ 8. MATCHPROGRAMMER

- Stk. 1. Matchprogrammerne fastsættes af DTF. Starttidspunktet for alle matcher fastsættes af arrangørklubben, dog således at afreisetidspunktet for gæstende hold er tidligst kl. 8.00
- Stk. 2. Ved udarbejdelse af programmerne tilstræbes en ligelig fordeling af hjemme- og udematcher. Der kan ved udarbejdelsen af disse matchprogrammer ikke påregnes hensyntagen til, hvilke hold en klub spiller ude/hjemme imod i forhold til de tidligere år.
- Stk. 3. Når ganske særlige forhold taler herfor, kan en klub skriftligt søge om flytning af en match, hvilket skal ske senest 1 måned før det fastsatte matchtidspunkt.

§ 9. MATCHFORMAT

Stk. 1. En match omfatter 9 kampe, nemlig:

4 drengesingler
2 pigesingler
2 drengedouble
1 pigedouble

Stk. 2. Alle kampe afgøres bedst af 3 tie-break sæt.

Stk. 3. En kamp, der vindes på w.o., noteres som 60 60 w

Stk. 4. Såfremt en spiller må opgive under en kamp, tæller de af ham vundne partier og sæt med til en kortest mulig sejr for modspilleren.

Stk. 5. En spiller kan i samme holdmatch spille to kampe, men kun én kamp i hver kategori.

§ 10. AFGØRELSE AF PLACERINGER

Stk. 1. Der gives point efter følgende retningslinier i divisionerne:

Matchresultat	Point (vinder-taber)
9-0	4-0
8-1	4-0
7-2	3-1
6-3	3-1
5-4	3-2

Stk. 2. Det hold, der ved turneringens/grundspillet afslutning har flest point, har vundet den pågældende division/grundspillet, dog bliver et hold, der har vundet/tabt alle matcher, altid nr. 1/nederst placeret. Ranglisten skal indsendes på de af DTF udarbejdede ranglisteskemaer inden en nærmere fastsat dato og indeholde navn og licensnummer på minimum 6 drenge og 3 piger pr. hold. Den indsendte rangliste er gældende for hele sæsonen, dog kan en klub ændre de indbyrdes rangeringer forud for de tre sidste runder. Eventuel ny rangliste forud for efterårssæsonen skal ligeledes indsendes til DTF på en nærmere fastsat. Indsendes en sådan revideret rangliste ikke inden nævnte frist, vil den først indsendte rangliste være gældende.

§ 11. RANGLISTER OG LICENS

Stk. 1. Hver klub udarbejder forud for sæsonen en rangliste for piger og drenge, der i særlige tilfælde kan ændres af DTF. Alle spillere – uanset årgang – skal rangeres indbyrdes på denne rangliste. Ranglisten skal indsendes på de af DTF udarbejdede ranglisteskemaer inden en nærmere fastsat dato og indeholde navn og licensnummer på minimum 6 drenge og 3 piger pr. hold. Den indsendte rangliste er gældende for hele sæsonen, dog kan en klub ændre de indbyrdes rangeringer forud for de tre sidste runder. Eventuel ny rangliste forud for efterårssæsonen skal ligeledes indsendes til DTF på en nærmere fastsat. Indsendes en sådan revideret rangliste ikke inden nævnte frist, vil den først indsendte rangliste være gældende.

Stk. 2. Alle spillere, der ønskes anvendt i turneringen, skal figurere på den/de i stk. 1 nævnte rangliste(r) og dermed have løst licens inden fremsendelse af ranglisten. Dog kan der i tilfælde af mangel på spillere undervejs i turneringen tilføjes ekstra spillere på ranglisten, men alene spillere, der styrkemæssigt er lavere rangeret end de allerede opførte spillere. Licens for sådanne spillere skal være løst senest 2 dage før pågældende benyttes og DTF skal sammen med licensansøgningen have meddelelse om sådanne tilføjelser til ranglisten. Licensansøgning skal være DTF i hænde før en spiller kan siges at have løst licens.

§ 12. HOLDSAMMENSÆTNING

- Stk. 1. Singlerækkefølgen på et hold bestemmes af ranglisten, medens doubleparrene rangeres efter de to spilleres gennemsnitlige klubrangering. I tilfælde af lighed i den gennemsnitlige klubrangering afhænger den indbyrdes rangering af den spiller, som har den bedste klubrangering.
- Stk. 2. Klubber, der deltager i turneringen med flere juniorhold, skal til enhver tid anvende sine højst rangerede spillere på det højst placerede hold (U 18 er højst placeret, U 16 næsthøjest osv.), dog kan en spiller altid anvendes i den række vedkommende årgangsmæssigt tilhører. I slutspillet (medaljespillet) kan klubber med flere hold ikke i søndagens afsluttende matcher om guld, sølv og bronze, ikke anvende spillere, der om lørdagen i semifinalerne har været anvendt på et andet hold.
- Stk. 3. Ingen spiller kan deltage på to forskellige hold, der er programsat til at spille i samme spillerunde, medmindre vedkommende indgår som reserve jfr. stk. 4. I tilfælde af, at flere hold fra samme klub er programsat på forskellige tidspunkter eller dage inden for samme spillerunde, er disse ved udarbejdelsen af holdopstillinger at betragte som programsatte samtidig. Ved nævnte udarbejdelse af holdopstillinger kan alene medtages spillere, der reelt er til rådighed for klubben pågældende spillerunde eller som normalt tilhører holdet. En spiller, der har spillet færre end 3 kampe for et hold, kan ikke siges at tilhøre dette hold.
- Stk. 4. Såfremt en indsat reserve (se § 21) har spillet på et andet juniorhold i samme spillerunde, kan denne spiller ikke deltage på noget juniorhold i den efterfølgende runde.
- Stk. 5. Ingen spiller kan deltage på et hold i slutspillet uden forinden i samme sæson at have deltaget på holdet eller deltaget på underliggende hold (reserver) i mindst to matcher. For at kunne siges at have deltaget i en match, skal en spiller være opført på resultatkortet for pågældende match. Spillere, der i grundspillet rent styrkemæssigt tilhørte hold, der ikke er omfattet denne regel om deltagelse minimum to gange, kan frit anvendes, selv om de ikke har deltaget for klubben to gange forinden.
Der kan i særlige tilfælde som følge af sygdom eller skade i to eller flere på hinanden følgende uger, dog minimum i en periode der løber over to matchterminer, eller som følge af landsholdsudtagelse sammenfaldende med minimum tre matchterminer og efter skriftlig ansøgning dispenseres fra reglen om deltagelse mindst to gange forud for slutspillet. Motiveret ansøgning indeholdende tilstrækkelig dokumentation (som minimum lægeerklæring/udtagelsesbreve) skal være DTF i hænde senest tre dage efter afslutningen af den aktuelle sygdom/skade, dog senest tre dage efter afslutningen af grundspillet.

§ 13. BOLDE

- Stk. 1. Boldmærket fastsættes af DTF og meddeles tidligst muligt forud for sæsonen.
- Stk. 2. Alle singlekampe afvikles med 4 nye bolde.

§ 14. BANER

- Stk. 1. Alle matcher spilles på min. 3 baner beliggende samme sted og med ens underlag (min. 4 hvis klubben råder over et sådant antal og disse er beliggende samme sted). Der skal spilles på grus, såfremt nævnte antal baner er til rådighed for klubben og beliggende samme sted. Der kan startes på flere baner (max. 6), hvilket i givet fald afgøres af arrangørklubben, så længe førnævnte betingelser opfyldes.
Såfremt der ønskes afvigelse fra reglen om ens underlag som følge af ønsket om at benytte flere baner end nævnte minimumsantal, kan dette kun ske med gæstende holds accept.

§ 15. OFFICIALS

- Stk. 1. Der bør til alle matcher være udpeget en referee, der ikke må have nær tilknytning til holdet (holdleder, træner, forældre o.lign.).

§ 16. ØKONOMI

Stk. 1. Det tilrejsende hold betaler selv sine opholds- og fortræningsudgifter.

II. MATCHAFVIKLING

§ 17. HOLDOPSTILLINGER

Stk. 1. Holdlederne afleverer holdopstillingen til referee senest 45 min. før afviklingen af hver match.

Stk. 2. Der skal altid stilles fuldt hold (minimum 4 drenge og 2 piger). Kun spilleklare personer kan påføres holdkortet. Ved spilleklar forstås alene spillere, der på matchdagen hverken er syg eller skadet i en sådan grad, at der er tvivl om, hvorvidt pågældende kan gennemføre en hel kamp.

§ 18. INDSÆTTELSE AF RESERVER

Stk. 1. Alle spillere, der er opført på den i § 11 nævnte rangliste, kan anvendes som reserver.

Stk. 2. Udtagne singlespillere kan anvendes som reserver til double, og udtagne doublespillere til single.

Stk. 3. I tilfælde af afbud (udeblivelse) eller forfald under en match (ikke under en påbegyndt kamp) træder reserven ind efter følgende regler:

- a) I singlerækkerne som henholdsvis 2. damesingle og 4. herresingle, mens de øvrige spillere i vedkommende række rykker en plads op. Spillerne skal dog altid være opført i styrkeorden.
- b) I doublerækkerne på den udeblevnes plads i den oprindelige holdopstilling. Såfremt denne indsættelse betyder en ændring i de to doublepars indbyrdes rangering, skal rækkefølgen ændres, så parrene er opført i styrkeorden.

§ 19. SPILLEPLAN OG MØDETID

Stk. 1. Kampene skal altid afvikles i rækkefølge inden for de enkelte kategorier, startende oppefra styrkemæssigt, - singler spilles altid før doubler, og pige kampe spilles altid før drenge kampe.

Stk. 2. Såfremt gæstende hold har accepteret brugen af forskellige underlag jfr. § 14, bestemmer gæstende hold hvilke singlekampe, der afvikles på hvilke baner, idet det således skal iagttages, at singlekampe afvikles på faste baner, mens doublekampe sættes i gang på 1. ledige bane - dog kan der aldrig laves om på førnævnte princip for rækkefølgen af kampene. Såfremt 2 baner med forskelligt underlag er klar ved igangsættelsen af doublekampe, bestemmer gæstende hold placeringen af disse.

Stk. 3. Spillerne skal om nødvendigt kunne være til rådighed fra matchens starttidspunkt, dog kan en spiller aldrig scratches før 15 min. efter at pågældendes kamp er kaldt ud (en kamp kan kun kaldes ud, såfremt der er en ledig kampbane).

§ 20. RÅDGIVNING

Stk. 1. Under en match må der rådgives på alle baner og antallet af rådgivere afgøres af de to holdledere. Såfremt der ikke er enighed om antallet af rådgivere, fastsættes dette af referee. Holdlederne oplyser forud for matchstart til referee navne på de pågældende rådgivere. Rådgivning kan kun ske i pauser ved sideskift og skal i givet fald foretages af den samme person under en hel kamp. Der må ikke rådgives under tie-break.

§ 21. SPIL OG AFBRYDELSER

- Stk. 1. Alle matcher spilles udendørs. Såfremt en eller flere kampe ikke kan afvikles udendørs, kan der med accept fra begge holdledere spilles indendørs, hvilket skal aftales inden matchstart.
- Stk. 2. Såfremt en match ikke kan færdigspilles på matchdagen, skal der spilles den efterfølgende dag, medmindre der er opnået enighed mellem de to holdledere om en ny dato, der skal ligge forud for næste spillerunde. I så fald skal resultaterne fra de allerede afviklede kampe gælde, og de eventuelt påbegyndte kampe fortsættes med de samme spillere fra det punkt, hvor kampene blev afbrudt. I de kampe, der ikke er påbegyndt, har en klub i tilfælde af forfald lov til at benytte andre deltagere end de til matchdagen opgivne spillere, jfr. dog § 12, stk. 1 og 4 samt § 18, dog ikke spillere, der på klubranglisten er højere rangeret end nogle af de til matchdagen opgivne spillere. Udsættelse af en match skal omgående meddeles DTF.

§ 22. PAUSE MELLEM SINGLE OG DOUBLE

- Stk. 1. En spiller har ret til en pause på 30 min. mellem single og double.

§ 23. GENNEMFØRELSE AF EN MATCH

- Stk. 1. Alle kampe i en match skal gennemføres - eller i det mindste påbegyndes. En kamp skal gennemføres, med mindre en spiller skades eller lignende. Dog kan en match i slutspillet afsluttes, når et hold har vundet 5 kampe jfr. § 7, stk. 4.
- Stk. 2. En spiller, der er opført på holdkortet, skal altid fuldføre matchen, medmindre sygdom/tilskadekomst forhindrer dette eller vedkommende grundet udsættelse af matchen er forhindret jfr. § 21, stk. 2.
- Stk. 3. Såfremt en klub ikke møder fuldtalligt op, gennemføres matchen med de tilstedeværende spillere.

§ 24. RESULTATFORMIDLING

- Stk. 1. Umiddelbart efter matchens afslutning indsender referee resultatkortet for matchen til DTF påført navne og licensnumre samt alle resultater. Bemærk, at spillere der ikke har været tilstede under matchen, aldrig må påføres resultatkortet.

§ 25. ARRANGØRENS PLIGTER

- Stk. 1. Meddele gæstende hold spilletidspunkt, underlag og antal baner.
- Stk. 2. Sørge for hele turneringsarrangementet for vedkommende match, (omklædning, for-tæringsmulighed, tilbehør m.v.).
- Stk. 3. Sørge for bolde til alle kampe jfr. § 13.
- Stk. 4. Sørge for klargjorte baner jfr. § 14.
- Stk. 5. Afholde alle med arrangementet forbundne omkostninger, jfr. dog § 16.

§ 26. REFEREES PLIGTER

- Stk. 1. Kontakte holdlederne senest 3 dage før matchstart med henblik på oplysning om antal baner, underlag samt øvrige relevante områder (tilbehør, bolde m.v.)
- Stk. 2. Møde i god tid (1 time før matchstart) og sikre, at banerne samt tilbehør er i forskriftsmæssig stand (net, netstolper, singlepinde, stole, bænke, m.v.).
- Stk. 3. Modtage holdopstillinger fra begge holdledere 45 minutter før matchstart og sikre, at disse er i overensstemmelse med gældende ranglister, samt modtage navne på de rådgivere, der ønskes anvendt under matchen jfr. § 20, stk. 1.

- Stk. 4. Afholde møde med holdlederne 30 min. før matchstart og aftale diverse retningslinier i forbindelse med matchen (boldforbrug, dommere m.v.).
- Stk. 5. Være på anlægget under hele matchen og sikre, at matchen afvikles efter de gældende regler og retningslinier.
- Stk. 6. Afgøre alle tvivlsspørgsmål i forbindelse med fortolkning af regler.
- Stk. 7. Indsende meddelelse til DTF om evt. aflysning samt nyt spilletidspunkt jfr. § 21, stk. 2.
- Stk. 8. Indsende rapport til DTF.
- Stk. 9. Indsende resultater på de af DTF udarbejdede resultatkort, påført licensnumre, til DTF's sekretariat umiddelbart efter matchens afslutning. I tilfælde af aflysning indsendes meddelelse om nyt tidspunkt omgående (samme dag) til DTF's sekretariat.

TILLÆG
vedrørende holdfællesskaber i DM Hold og DM Juniorhold

§ 1

Et holdfællesskab skal etableres som et interessentskab imellem de deltagende moderklubber. Det skal af interessentskabets vedtægter fremgå, at de deltagende moderklubber hæfter personligt, direkte og ubegrænset for enhver forpligtelse, som holdfællesskabet måtte påtage sig.

§ 2

Klubber, der ønsker at samarbejde om et fælles hold, skal senest d. 1. januar forud for den aktuelle sæson indsende ansøgning til DTF med følgende oplysninger:

- navnene på de deltagende klubber (moderklubberne).
- præcis angivelse af den aktuelle sæson (udendørs eller indendørs) samt den nuværende placering i DM
- Hold i pågældende sæson for de hold, der skal indgå i holdfællesskabet.
- hvilket navn fællesholdet ønsker at anvende.
- navn på den ansvarlige leder

Sammen med ansøgningen skal der herudover vedlægges oversigt over bestyrelsen, vedtægter og samarbejdsaftale for holdfællesskabet.

§ 3

Et holdfællesskab i DM Hold indtager den højest rangerede moderklubs placering, mens de øvrige moderklubbers højest rangerede holds plads i turneringen bortfalder.

§ 4

i DM Hold kan en moderklub ikke være repræsenteret i samme division som det holdfællesskab pågældende moderklub indgår i. Holdfællesskabet betragtes derfor som alle moderklubbernes øverst rangerede hold (1. holdet). I DM Juniorhold omfatter indgåelse af et holdfællesskab alle aldersgrupper. En moderklub, der indgår i et holdfællesskab, kan derfor ikke deltage selvstændigt i DM Juniorhold i nogen aldersgruppe.

§ 5

Ved indsendelse af klubrangliste for holdfællesskabet i DM Hold skal alle spillere, der ønskes benyttet på holdfællesskabet eller moderklubbernes underliggende hold i turneringen, opføres. De fire øverst rangerede herrer og to øverst rangerede damer kan alene deltage på holdfællesskabets hold og skal derfor ikke opføres på moderklubbernes klubrangliste.

§ 6

Spillere, der ønsker at repræsentere et hold under et holdfællesskab, skal være medlem af én af holdfællesskabets moderklubber. Regler for deltagelse på holdfællesskabets hold og på moderklubbernes hold følger de gældende regler for DM Hold, idet holdfællesskabet jfr. § 4 er at betragte som alle moderklubbernes 1. hold.

§ 7

Såfremt moderklubberne ønsker at indstille samarbejdet skal dette meddeles DTF senest den 1. januar forud for den aktuelle sæson. Ved opløsning af fælleshold afgør moderklubberne, hvilken klubber, der skal indtage det opløste fællesholds plads i turneringen. Ved indstilling af samarbejdet efter nævnte frist bortfalder holdfællesskabets plads og de involverede moderklubber må indtage de pladser, de i øvrigt måtte have i turneringen. Holdfællesskabets plads overtages derfor ikke af en af de involverede klubber, medmindre ovennævnte frist er overholdt.

RETNINGSLINIER FOR OFFICIALS 2004

- gældende fra 19. april 2004 – 11. april 2005

- A. Annoncering
- B. Kald
- C. Håndsignaler
- D. DTF Official Scorekort
- E. Dommeres ansvar for kald
- F. Placering af liniedommere
- G. Usportslig optræden
- H. Usportslig optræden observeret af liniedommer
- I. Øjeblikkelig diskvalifikation
- J. Bestemmelser for officials

A. ANNONCERING

Hoveddommeren skal foretage alle annonceringer på dansk. I holdkampe anvendes navnet på klubben.

1. Opvarmningen

- | | | | |
|----------|--------------------------|---|---|
| a | "To minutter" | - | to (2) minutter rester af opvarmningen |
| b | "Et minut" | - | et (1) minut rester af opvarmningen |
| c | "Tid, gør klar til spil" | - | opvarmningen er slut – boldene til serveren |
| d | " ___ server, spil | - | umiddelbart efter serveren er klar |

2. Præsentation af spillerne

- a** Hvis præsentationen af spillerne ikke er blevet foretaget på anden vis, skal hoveddommeren efter "Et minut"-annonceringen sige:
"Dette er en kamp i ___ runde mellem på min venstre side ___ og på min højre side ____. Der spilles bedst af tre/fem tie-break sæt. ___ vandt lodtrækningen og valgte ___."

I præsentationen annonceres spillernes fulde navne. Under selve kampen annonceres i seniorturneringer spillernes efternavn, mens man i juniorturneringer anvender fornavnet.

- b** Hvis præsentationen af spillerne foretages af en person udvalgt af turneringsledelsen, skal hoveddommeren supplere med følgende:
" ___ vandt lodtrækningen og valgte ___."

3. Tilskuere

Henvendelser til publikum skal altid annonceres med respekt og høflighed. Der bør tages udgangspunkt i følgende henvendelser:

- "Må jeg anmode om ro på tilskuerpladserne – tak"
- "Vær venlig at sætte dem ned – tak"
- "Indtag venligst Deres pladser med det samme – tak"
- "Mine damer og herrer: De bedes venligst slukke Deres mobiltelefoner"

4. Stillingen

- a** Serverens score annonceres altid først – dog ikke i tie-break
- b** Scoren annonceres således:
"Femten-Nul, Nul-Femten, Tredive-Nul, Nul-Tredive, Fyrre-Nul, Nul-Fyrre, á Femten, Femten-Tredive, Tredive-Femten, Femten-Fyrre, Fyrre-Femten, á Tredive, Fyrre-Tredive, Tredive-Fyrre, Lige (aldrig á Fyrre), Fordel ____, Parti ___."

- c Hvis der spilles efter No-Ad pointsystemet, skal annonceringen efter "Lige" være: "Afgørende point, modtager vælger side".
- d Stillingen skal annonceres højt og tydeligt umiddelbart efter hvert point. Dette skal ske før scoren noteres på scorekortet, med mindre omstændighederne (f.eks. bifald fra tilskuerne) gør, at en forsinket annoncering vil være at foretrække.
- e Ved kampe spillet på grus bør hoveddommeren vente med at annoncere stillingen, indtil det med sikkerhed kan konstateres, at en boldmærkeinspektion ikke er nødvendig.
- f Ved afslutningen af et parti eller et sæt skal hoveddommeren annoncere stillingen som angivet i følgende eksempler:
 "Parti Hansen, stillingen er á 3, første sæt"
 "Parti Hansen, Jensen fører 4-3, andet sæt, første sæt Hansen"
 "Parti og første sæt Hansen med cifrene 7-5"

 Hoveddommeren kan undlade at annoncere sætscoren, hvis der er en scoretavle på banen, som er tydelig for alle tilskuere.
- g Når et sæt skal afgøres med en tie-break, annonceres:
 "Parti Hansen, stillingen er á 6, Tie-break. ___ server."
- h I en tie-break annoncerer hoveddommeren først stillingen og dernæst navnet på den spiller, som fører:
 "1-0, Hansen"
 "á 1"

 Ved afslutningen af tie-breaken annonceres:
 "Parti og første sæt Hansen med cifrene 7-6"
- i Ved kampens afslutning annonceres resultatet:
 "Parti, sæt og match Hansen, (2 sæt imod 1), 6-4, 6-7, 6-2"

5. Pointstrafsystemet

- a For forseelser på banen, som medfører idømmelse af straf efter pointstrafsystemet, skal følgende annonceringer anvendes af hoveddommeren:
 "Advarsel ___ for usportslig optræden"
 "Pointstraf ___ for usportslig optræden, stillingen er ___"
 "Partistraf ___ for usportslig optræden, stillingen er ___"
- b Første gang en spiller idømmes en straf efter tidsstrafsystemet, annonceres:
 "Tidsstraf, advarsel ___"

 Ved yderligere tidsstraffe annonceres:
 "Tidsstraf, pointtab ___, stillingen er ___"
- c Når hoveddommeren har tilkaldt Referee for at afgøre, om en forseelse indenfor pointstrafsystemet skal medføre en diskvalifikation, bør han/hun informere spillere og tilskuere om situationen:
 "Referee er tilkaldt for at diskutere forseelsen".

Hvis Referee beslutter, at forseelsen skal resultere i en diskvalifikation, så bør dette annonceres på følgende vis:

"Diskvalifikation ___ for usportslig optræden"

- d** En spiller kan ikke anmode dommeren om at få omgjort en tids- eller pointstraf, som hans/hendes modstander er blevet idømt.

6. Skadespause

- a** Når der sendes bud efter en læge/fysioterapeut, skal hoveddommeren annoncere:

"Der er kaldt en læge/fysioterapeut til banen"

- b** Såfremt det besluttes at gennemføre en tre (3) minutters skadespause, skal hoveddommeren annoncere:

"___ modtager behandling"

- d** For at holde læge/fysioterapeut informeret om den resterende tid meddeles det løbende og uformelt, så tilskuere ikke hører det, hvor lang tid der resterer (2 min., 1 min. og 30 sek.). Når behandlingen er overstået annonceres:

"Tid"

- e** Efter annonceringen af "tid" skal spilleren om nødvendigt gives tilstrækkelig tid til at iføre sig sko og sokker før "tid" kaldes. Hvis spilleren ikke er klar tredive (30) sekunder efter annonceringen "tid", betragtes dette som en forseelse i henhold til pointstrafsystemet.

- f** Hvis skadespausen bliver gennemført ved et sidebytte eller umiddelbart efter et sæt, skal denne foretages i tillæg til de oprindelige henholdsvis 90 eller 120 sekunders pause.

B. KALD

Officials på banen skal højt og tydeligt kalde følgende:

- 1 "Fejl"**
Hvis første- eller andenserven lander udenfor servefeltet. Undlad at sige "dobbeltfejl" efter fejl på andenserven.
- 2 "Out"**
Hvis et slag rammer underlaget, fast tilbehør, eller et andet objekt udenfor det korrekte spilleareal. Undlad at sige "outside", "ude", "lige ude" o.lign.
- 3 "Net"**
Hvis en serv berører netkanten og dernæst passerer nettet.
- 4 "Gennem"**
Hvis bolden går gennem nettet.
- 5 "Fodfejl"**
Hvis en spiller i henhold til § 7 og § 8 i DTF's Spilleregler begår fodfejl under udførelsen af en serv. Dette kald foretages umiddelbart efter, spilleren har slået til bolden.
- 6 "Let"**
Hvis hoveddommeren i henhold til § 13 i DTF's Spilleregler beslutter, at et point eller en serv skal spilles om.

- 7 **"Not up"**
Hvis bolden rammer banen to gange, før spilleren slår til den.
- 8 **"Fejlslag" eller "Touch"**
Annonceres i henhold til DTF's Spilleregler § 18a og § 20d-g:
hvis spilleren forsætligt slår to gange til bolden ("fejlslag"),
hvis bolden rammes, før den har passeret nettet ("fejlslag"),
hvis en spiller berører nettet, mens bolden er i spil ("touch"),
hvis en bold i spil berører en spiller ("touch") eller
hvis noget, som spilleren bærer eller holder, berører modstanderens banehalvdel ("touch").
- 9 **"Hindring"**
Hvis en spiller uanset hensigt begår en handling, der forhindrer modstanderen i udførelsen af et slag.
- 10 **"Vent, tak"**
Hvis en forstyrrelse gør det hensigtsmæssigt at udskyde påbegyndelsen af et point eller en ænderserv.
- 11 **Overrule/rettelser**
"Rettelse, bolden var god" for at rette et tydeligt forkert "Out"- eller "Fejl"-kald.
"Out" eller "Fejl" for at overrule et tydeligt forkert håndsignal for "God bold".
"Correction", når en liniedommer vil rette sit eget fejlagtige "Out"- eller "Fejl"-kald. Dette skal ske straks efter det oprindelige kald.

C. HÅNDSIGNALER

Håndsignaler skal af liniedommerne udføres på følgende vis:

- 1 **"Out" eller "Fejl"**
Armen strækkes fuldt ud i den retning, hvor bolden var "Out" eller "Fejl". Håndfladen skal vende op mod hoveddommeren, og fingrene skal være samlede og fuldt udstrakte.

Dette håndsignal må aldrig anvendes som erstatning for det verbale kald. Håndsignalet udføres som et sekundært tillæg til "Out"- eller "Fejl"-kaldet.
- 2 **"God bold"**
Et diskret kald udført med åbne hænder, og håndfladerne pegende nedad. Der er ikke noget verbalt kald for "God bold", hvorfor dette håndsignal udføres i stilhed under et point og efter et pointafgørende slag for at vise, at bolden var god. Det bruges, når bolden er mindre end ca. en (1) meter indenfor linien.
- 3 **"Blokeret" eller "Unsigthed"**
Hænderne placeres foran ansigtet umiddelbart under øjnene, således at bagsiden af hænderne er synlige for hoveddommeren. Dette håndsignal viser, at liniedommeren er ude af stand til at foretage sit kald pga. manglende udsyn. Dette kald udføres i stilhed.
- 4 **"Net" eller "Gennem"**
Armen strækkes fuldt ud lodret op i luften i umiddelbar forlængelse af det verbale "Net"- eller "gennem"-kald.
- 5 **"Fodfejl"**
Armen strækkes fuldt ud lodret op i luften i umiddelbar forlængelse af det verbale "Fodfejl"-kald.
- 6 **"Correction" (rettelse)**
Armen strækkes fuldt ud lodret op i luften i umiddelbar forlængelse af det verbale "Correction"-kald, som en liniedommer anvender for at rette egne fejlagtige kald.

D. DTF OFFICIAL SCOREKORT

Hoveddommeren skal udfylde scorekortet på følgende vis:

1 Før kampen

Udfylde den krævede information om ex. turneringens navn, runde, boldskifte, spillernes navne etc.

2 Lodtrækning

Efter lodtrækningen noteres det, hvem der har vundet denne, samt hvilke valg der er foretaget.

3 Tiden/afbrydelser

Notér tidspunkterne for påbegyndelse og afslutningen af alle sæt. Notér endvidere tiden for eventuelle afbrydelser samt årsagen til disse.

4 Serverens side

I henhold til serverækkefølgen i sættet noteres spillernes respektive initialer i kolonnen "Server side". Hermed vises både, hvem der server, og fra hvilken side dette gøres.

5 Boldskifte

På scorekortets højre side markeres det parti, hvorefter der skal foretages et boldskifte.

6 Point

Vundne point skal vises vha. skrå streger i boksene fra nederste venstre til øverste højre hjørne. Desuden anvendes følgende tegn:

"A" - Servees
"D" - Dobbeltfej

Desuden vises en fejl i førsteserven med en prik ".", som skal placeres midt på bundlinjen i serverens boks.

7 Partier

Det samlede antal partier for vinderen af det sidste parti noteres i kolonnen "Partier".

8 Point- og tidsstraffe

Når en spiller modtager en point- eller en tidsstraf, skal der noteres henholdsvis et "C" og et "T" i spillerens boks for det pågældende point. Ved idømmelse af en point- eller partistraf noteres et "X" ud for den spiller, der modtager pointet eller partiet. Point- og tidsstraffe skal desuden anføres i scorekortets dertil hørende rubrikker.

9 Forklaring

Der skal gives en detaljeret forklaring på alle facts vedr. overtrædelser indenfor pointstrafsystemet. Nedskriv præcise citater af spilleres eventuelle grove sprogbrug, og forklar nøje alle facts vedr. ketsjerkast, slag til bolde o.lign..

E. DOMMERES ANSVAR FOR KALD

Dommeres ansvarsområder mht. typer af kald er som følger:

- 1 Bag-, side-, centerserve-, og serveliniedommere udfører alle "Out-" og "Fejl"-kald for deres respektive linier.
- 2 Netdommeren er ansvarlig for alle "Net-" og "Gennem"-kald og assisterer desuden med at tjekke nettets højde og skifte bolde.
- 3 Bag-, side- og centerserveliniedommere kalder "Fodfejl" på deres respektive linier.

- 4 Hoveddommeren er eneansvarlig for alle kald vedr. "Let", "Fejlslag", "Touch", "Not up", og "Hindring".

F. PLACERING AF LINIEDOMMERE

Hvis hoveddommeren har et fuldt liniedommerteam, som består af ti (10) personer, skal disse placeres i forlængelse af de ovenfor beskrevne ansvarsområder. Ingen liniedommere kalder bolde på den anden side af nettet, og alle liniedommere står/sidder på faste pladser. De eneste liniedommere, som står oprejst under spil er side- og centerserveliniedommere. Serveliniedommeren bevæger sig efter hvert andet parti, således at han/hun sidder ud for servelinien på modtagersiden.

Hvis hoveddommeren har færre end ti (10) liniedommere til rådighed, gælder de i afsnit E beskrevne ansvarsområder fortsat. Desuden bør følgende retningslinier følges:

1 Syv (7) liniedommere

- a Side- og centerservelinierne dækkes af fire (4) stående liniedommere;
- b Ansvar for disse linier går kun op til nettet;
- c Serven kaldes fra modtagerens ende, og centerserveliniedommeren bevæger sig ud til den ledige sidelinie, når serven er afleveret;
- d Der er bevægelse under pointet;

2 Seks (6) liniedommere

- a Side- og centerservelinierne dækkes af tre (3) stående liniedommere;
- b Sidelinien i serven kaldes fra serverens ende gennem nettet, og centerservelinien kaldes fra modtagerens ende;
- c Der er ingen bevægelse under pointet;

3 Fem (5) liniedommere

- a Side- og centerservelinierne dækkes af to stående liniedommere;
- b Der dømmes på samme måde som ved seks (6) liniedommere, men med den undtagelse at centerserveliniedommeren skal bevæge sig ud til den ledige sidelinie, når serven er afleveret;
- c Der er bevægelse under pointet;

4 Færre end fem (5) liniedommere

- a Hoveddommeren udpeger liniedommere til de linier, hvor det vurderes mest fordelagtigt;
- b Hoveddommeren er ansvarlig for alle kald på de linier, hvortil der ikke er udpeget liniedommere;

5 Nul (0) liniedommere

Såfremt der ikke er liniedommere på banen, er hoveddommeren ansvarlig for alle kald.

6 Diagrammer

Diagrammer over placeringer og bevægelse for liniedommerteams på syv (7), seks (6) og fem (5) liniedommere er vist i Appendix A.

G. USPORTSLIG OPTRÆDEN

Under kampen har hoveddommeren det primære ansvar for at håndhæve bestemmelserne indenfor pointstrafsystemet. Idømmelser af straf skal foretages umiddelbart efter, en sådan straf er begået.

Efter kampen er det hoveddommerens ansvar at informere Referee om eventuelle forseelser.

H. USPORTSLIG OPTRÆDEN OBSERVERET AF LINIEDOMMER

Til tider forekommer det, at forseelser indenfor pointstrafsystemet kun observeres af liniedommere. Dermed bliver det disses ansvar øjeblikkeligt at gå op til hoveddommeren og beskrive hændelsen i præcise vendinger. Hoveddommeren bør sikre sig, at alle mikrofoner i nærheden af stolen er slået fra under denne dialog.

Hoveddommeren kan bede den pågældende spiller om at forholde sig til liniedommerens indberetning; derefter skal hoveddommeren træffe en beslutning om, hvorvidt han vil afvise indberetningen eller give spilleren en straf i henhold til pointstrafsystemet. Denne straf skal annonceres overfor spilleren, modstanderen og tilskuerne.

Hvis hoveddommeren mener, at der fandt en forseelse sted, men at spilleren pga. bestemte forhold (ex. en forsinket indberetning af forseelsen) ikke skal straffes, så bør hoveddommeren i stedet informere spilleren om, at hændelsen vil blive indberettet til Referee efter kampen.

I. ØJEBLIKKEG DISKVALIFIKATION

Referee kan på alle tidspunkter i kampen diskvalificere en spiller for usportslig optræden uden at gøre brug af det kumulative pointstrafsystem. En øjeblikkelig diskvalifikation er en alvorlig straf og må kun idømmes en spiller, hvis opførsel har været ekstremt usportslig.

J. BESTEMMELSER FOR OFFICIALS

Ligesom der af spillerne forventes sportslig og professionel adfærd, bør også officials udvise en udtalt grad af professionalisme i deres opførsel. I det følgende beskrives standardbestemmelserne for den adfærd, der bør forventes af officials:

- 1 Officials skal være i god fysisk form, da der kræves stor udholdenhed og koncentration igennem lang tid.
- 2 Officials bør få foretaget regelmæssige tests af syn og hørelse. Normal hørelse er påkrævet, samt et normalt eller korrigeret syn (6:6).
- 3 Officials skal møde i god tid.
- 4 Officials skal løbende holde sig ajour med de spille- og turneringsregler, der er gældende for den type turnering, de arbejder ved.
- 5 Officials bør iføre sig en passende beklædning og i øvrigt være velsoigneret.
- 6 Officials må ikke indtage alkohol hverken før deres kampe på den dag, de skal dømme, eller på noget andet tidspunkt på anlægget, hvor dagens spil endnu ikke er afsluttet. Desuden må en official i uniform aldrig indtage alkohol.
- 7 Officials bør ikke være involverede i kampe, hvor disse har forbindelser til en af spillerne i en sådan grad, at der kan opstå interessekonflikt, som sår tvivl om upartiskheden.
- 8 Officials bør på anmodning indgå i diskussion med spillere vedr. regelfortolkninger og eventuelle måder, hvorpå spilleres opførsel samt officials' arbejde kan forbedres.

Officials bør ikke socialisere eller indgå i intimt samvær med spillere. Dog kan spillere og officials bo på samme hotel og desuden deltage i de samme sociale arrangementer, hvis det er påkrævet.
- 9 Officials skal ikke kritisere eller forsøge at forklare kald eller beslutninger truffet af andre officials, med mindre dette foregår direkte til de pågældende, til Referee eller til DTF.

- 10 Officials må ikke indgå i væddemål o.l. vedr. et hvilket som helst tennisarrangement.
- 11 Med undtagelse af annonceringer under kampen bør officials ikke konversere med publikum før, under og efter kampen.
- 12 Med mindre Referee har godkendt det, bør officials ikke deltage i interviews i medierne eller indgå i dialog med refererende journalister.
- 13 Officials skal bevare komplet upartiskhed i forholdet til alle spillere, og bør ikke indgå i forhold eller tage del i handlinger, som kan så tvivl om neutraliteten.
- 14 Officials bør på alle tidspunkter opføre sig professionelt og udvise respekt for Referee, dommere, turneringsledelsen, spillerne og den øvrige offentlighed.
- 15 Officials skal under en turnering være til rådighed så længe, det er påkrævet af Referee.
- 16 Officials som på grov vis overtræder en eller flere af disse bestemmelser kan miste såvel opnået status som muligheden for at arbejde ved turneringer i DTF's regi.

APPENDIX A

Syv linjedommere

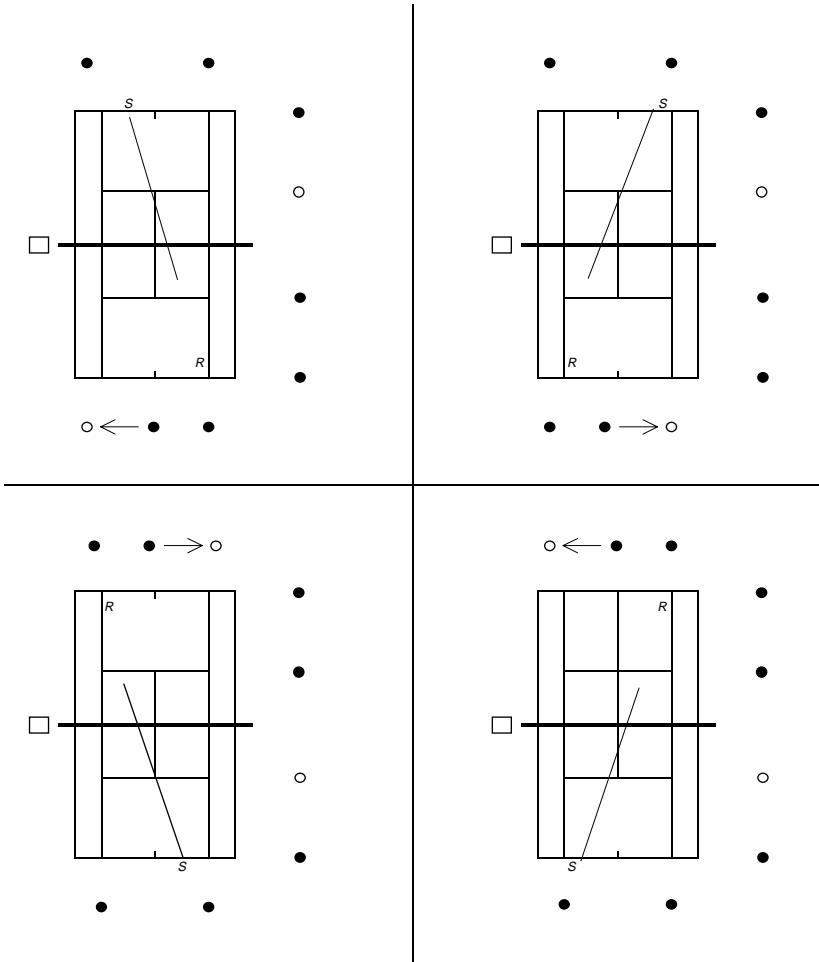

Syv linjedommere:

- A: Sidelinjen og midterservelinjen dækkes af 4 linjedommere
- B: Alle sidelinjer kaldes kun frem til nettet
- C: Server kaldes fra modtagerens ende og midterservelinjedommere returnerer til den ikke-dækkede sidelinje efter at serve er sat i spil
- D: Der er bevægelse under pointet

APPENDIX A

Seks linjedommere

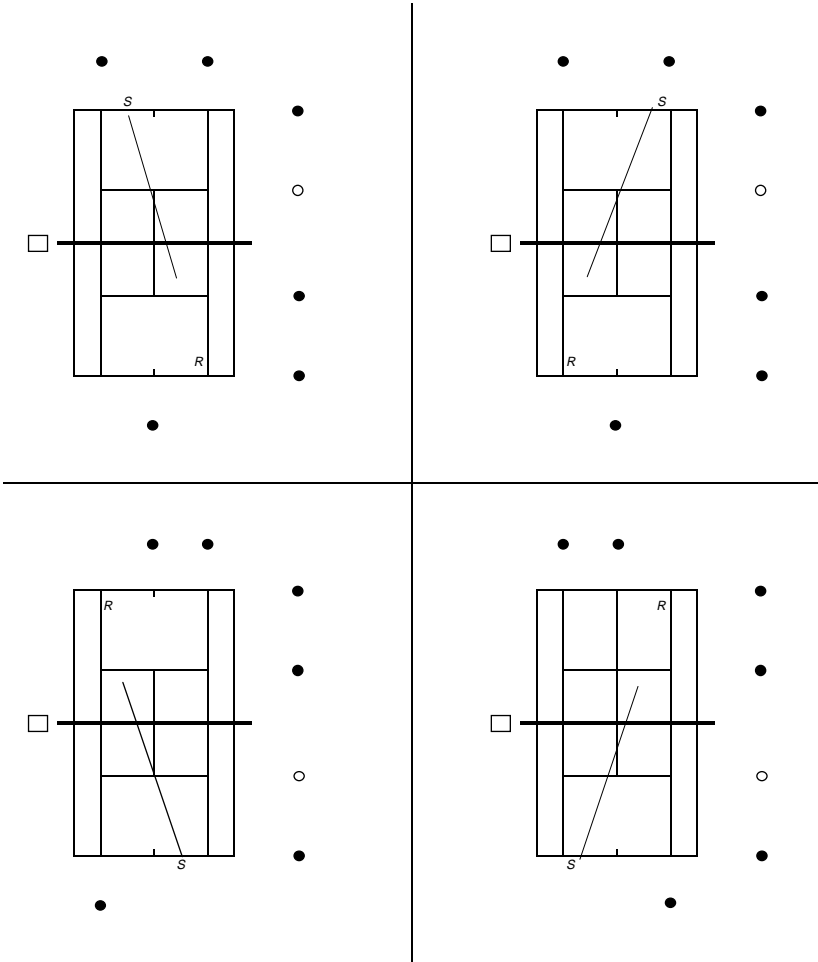

Seks linjedommere:

- A: Sidelinjen og midterservelinjen dækkes af 3 linjedommere
- B: Sideservelinjen kaldes gennem nettet fra serverens ende og midterservelinjen kaldes fra modtagerens ende
- C: Der er ingen bevægelse under pointet

APPENDIX A

Fem linjedommere

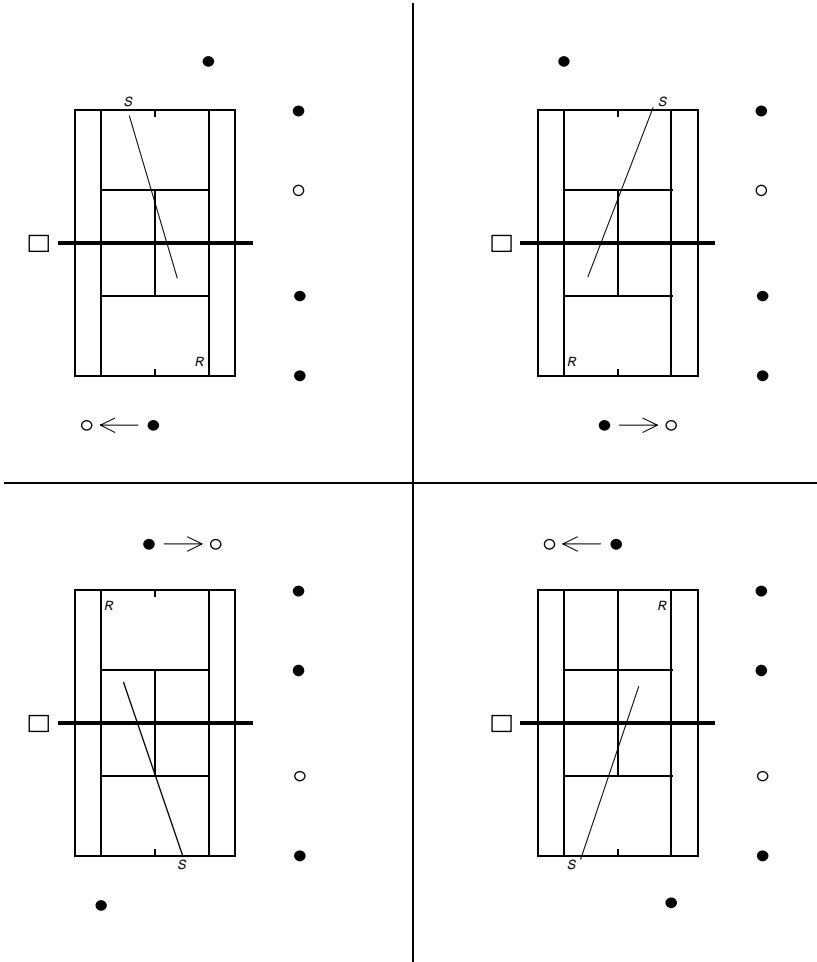

Fem linjedommere:

- A: Sidelinjen og midterservelinjen dækkes af 2 linjedommere
- B: Besætningen er identisk med den for seks linjedommere, dog skal midterservelinjedommeren bevæge sig til den ikke-dækkede sidelinje efter serven.
- C: Der er bevægelse under pointet

RETNINGSLINIER FOR KAMPE SPILLET UDEN DOMMER 2004

- gældende fra 19. april 2004 – 11. april 2005

1. Diskussioner om liniedomme (for kampe, der *ikke* spilles på grus)

Hvis referee kaldes til banen i forbindelse med en diskussion om en liniedom og denne ikke havde overværet matchen, skal han/hun spørge den spiller, der dømte bolden (på hans/hendes side af nettet), om han/hun er sikker på sin dom. Hvis spilleren fastholder den oprindelige dom, er denne dom den endelige afgørelse.

Hvis det vurderes, at det ville være gavnligt at have en dommer på kampen, bør referee prøve at finde en sådan. Er dette ikke muligt, er en anden mulighed for referee at blive på banen og overvære resten af kampen. Han/hun skal i så fald fortælle spillerne, at han/hun vil korrigere alle klare fejluddomme på linierne foretaget af spillerne.

Hvis referee udenfor banen overværer en kamp, hvor en spiller klart fejlagtigt dømmer en bold (inde eller ude), kan han/hun gå på banen og fortælle pågældende spiller, at den ukorrekte dom var en uforsættelig hindring af modstanderen og at bolden derfor spilles om. Referee skal ligeledes fortælle spilleren, at enhver efterfølgende klar fejludom vil blive betragtet som en forsættelig hindring af modstanderen og at spilleren derved vil tabe pointet. Herudover kan referee give en advarsel for usportslig optræden, såfremt han/hun er sikker på, at spilleren bevidst dømmer ukorrekt.

Referees skal passe på ikke at blive for involveret i kampe, når dette ikke er decideret påkrævet eller nødvendigt, eller at benytte reglen om hindring ved liniedomme, hvor bolden er tæt på linien. I praksis må referee før benyttelse af reglen om hindring være **særdeles** sikker på, at der er foretaget en **meget forkert** liniedom.

2. Diskussioner om boldmærke (kun for kampe på grus)

Såfremt referee kaldes til banen for at afgøre en diskussion om et boldmærke, skal han/hun finde ud af, om begge spillere er enige om, hvilket boldmærke det handler om.

Hvis spillerne er enige om, hvilket boldmærke diskussionen handler om, men er uenige om, hvordan mærket læses, skal referee afgøre om mærket viser, at bolden er inde eller ude.

Hvis spillerne er uenige om, hvilket boldmærke det handler om, skal referee sammen med spillerne finde ud af, hvilket slag der blev udført og i hvilken retning bolden blev slået. Dette kan hjælpe i forsøget på at finde det korrekte boldmærke. Hvis denne information ikke kan afgøre, hvilket boldmærke det handler om, gælder den dom, der blev foretaget af spilleren, da bolden landede.

3. Diskussioner om stillingen

Hvis referee kaldes til banen for at afgøre en diskussion om stillingen, skal han/hun gennemgå de relevante point eller partier med henblik på at finde ud af, hvilke point eller partier spillerne er enige om. Alle point eller partier, som spillerne er enige om, er fortsat gældende, mens point eller partier, som spillerne er uenige om, må spilles om.

For eksempel mener en spiller, at stillingen er 40-30, mens modstanderen mener, at stillingen er 30-40. Referee gennemgår alle point i partiet sammen med spilleren og finder ud af, at de kun er uenige om, hvem der vandt det første point i partiet. Den korrekte beslutning er herefter at fortsætte fra 30-30, da begge spillere er enige om, at de hver har vundet 2 point i partiet.

Hvis der er diskussion om et parti, gælder det samme princip. For eksempel mener en spiller, at han/hun fører 6-5, mens modstanderen mener, at stillingen er 5-6. Efter gennemgang af de spillede partier i det pågældende sæt, finder referee ud af, at spillerne kun er uenige om, hvem der har vundet det første parti i sættet. Den korrekte beslutning er herefter at fortsætte fra stillingen 5-5, da begge spillere er enige om, at de hver har vundet 5 partier. Den spiller, der var modtager i de sidst spillede parti, skal serve i det næste parti.

Efter at have løst et sådan problem vedrørende uenighed om stillingen, er det vigtigt at referee minder spillerne om, at serveren forud for hver 1. serv skal annoncere stillingen højt nok til at modstanderen kan høre det.

4. Andre situationer

Der er flere andre situationer, der er svære at håndtere, når der ikke er en dommer på kampen. Når diskussionen handler om lets, not-ups (når bolden er "gammel"/har ramt jorden to gange) og fejlslag, skal referee sammen med spillerne forsøge at finde ud af, hvad der skete og enten bekræfte en given dom eller lade pointet spille om i det omfang han/hun finder det passende.

Fodfejl kan alene dømmes af referee og ikke af modtageren. Referee skal imidlertid være på banen, for at kunne dømme fodfejl. Officials, der er placeret udenfor banen, kan aldrig dømme fodfejl.

Rådgivning eller andre forseelser i henhold til tids- eller pointstrafsystemet kan kun håndteres af referee, hvorfor det er særdeles vigtigt, at officials ser efter spilleres, forældres og trænernes opførsel såvel på som udenfor banen. Når der skal gives en advarsel, skal referee gå på banen hurtigst muligt efter forseelsen og kort informere spilleren om, at der er givet en advarsel og hvad den er givet for.

Spillere, der ikke på fair vis følger gældende regler, kan gives en advarsel for uspotslig optræden, men dette skal kun ske i særdeles oplagte tilfælde.

Spørgsmål i forbindelse med ovennævnte procedurer kan rettes til DTF.



Søgeord: campingpladser.



Bliv synlig på internettet

Langt størstedelen af alle informationer om firmaer, produkter, serviceydelser m.m. hentes i dag via internettet. Det er derfor af afgørende vigtighed at være synlig på internettet.

Antallet af internetsider består i dag af mere end 3 milliarder sider – et antal som forventes fordoblet allerede inden for det næste år. For at finde frem til den vare eller serviceydelse, som søges, benytter mere end 85 procent af internettets brugere i dag en søgemaskine.

UDNYT INTERNETTETS ENORME POTENTIALE

Søgemaskinerne er således en vigtig kilde til at hente potentielle kunder, men kun hvis du er blandt de første – 10-20 resultater ved en søgning. Er din hjemmeside placeret længere tilbage, opnår du kun minimal trafik ad denne vej.

GARANTERET VÆKST I ANTAL BESØGENDE

En søgeordsoptimering vil øjeblikkeligt skabe en markant vækst i tilgangen af potentielle kunder.

Væksten kan variere afhængig af branche, typen af søgeord og antallet, men en vækst på mindst 75-100 procent er normalt, og gennemsnitligt oplever vore kunder en vækst på 4-500 procent.

RELEVANTE BESØGENDE

Relevansen af den nye trafik kan næppe blive større. Kunden opsøger jeres virksomhed ved at søge på netop de søgeord, som I har valgt ud – for eksempel branche, produkter, services, patenter med mere. Når kunden aktivt søger efter produkter eller services, kan købsintentionen ikke blive meget større.

For yderligere information kontakt
MAC ELLE Advertising på telefon 3344 5555.